

PROYECTO EDUCATIVO INTEGRAL



COLEGIO GABRIELA MISTRAL

REGLAMENTO INTERNO



COLEGIO GABRIELA MISTRAL



Bienvenidos al Colegio

El futuro de los niños es siempre hoy, mañana será tarde.



PROYECTO DE EDUCATIVO INTEGRAL COLEGIO GABRIELA MISTRAL 2011

1.- Introducción General.-

El siguiente trabajo tiene por finalidad entregar a los docentes-directivos, padres y apoderados de nuestro establecimiento la visión y misión que esta institución tiene como entidad educativa, sus propósitos inmediatos y de largo plazo, tanto en lo referente al ámbito educativo formativo de los educandos como los que atañen a la comunidad en general. También se hace referencia a las expectativas de desarrollo físico y crecimiento como unidad capaz de adecuarse a los planes fijados por Ley (JEC) o a las continuas adecuaciones que el sistema colegio debe afrontar debido a los cambios sociales y culturales que el entorno pone como desafíos, los cuales debemos resolver proactivamente para consolidarse de modo de llegar a ser una alternativa eficaz en el ámbito educativo/ formativo en el sector de Belloto Norte de la comuna de Quilpue.

Este trabajo mostrará los aspectos de lo que podríamos llamar el mercado educacional chileno, regional y comunal para desde la perspectiva de empresa proponer estrategias que permitan al Colegio establecerse sólidamente en éste, proporcionando a la comunidad un proyecto educativo integral que satisfaga las necesidades de los padres y apoderados respecto a la formación y educación de sus hijos.

Pretendemos que este trabajo sea la matriz guía de los futuros planes, programas y actividades extracurriculares y de cualquier otro tipo de iniciativas o proyectos que nos lleven a la consecución de las metas y objetivos que hemos de plantearnos. Como metodología se usará el análisis sistemático del acontecer educacional nacional y comunal, más la experiencia que estos pocos años de funcionamiento nos han brindado.

Todos los análisis estarán basados en cifras oficiales del Ministerio de Educación (Mineduc), INE y fuentes de testeo diseñadas por nuestros docentes o directivos, además de





Bienvenidos al Colegio

El futuro de los niños es siempre hoy, mañana será tarde.

Gabriela Mistral



la base de datos que significan los libros de clases que permiten análisis de la realidad cotidiana respecto de la consecución de metas y objetivos. Con ello podremos establecer un control riguroso sobre las gestiones educativas y administrativas permitiéndonos corregir, afirmar o fortalecer las metas por alcanzar en mejor forma, rapidez y calidad todos y cada uno de los objetivos que nos vamos a proponer como entidad educativa.

Se prevé la participación activa de toda la comunidad escolar en la realización del Proyecto Educativo Integral en los ámbitos de su mejor competencia ya sea directamente (proyectos o planes sugeridos por profesores o padres) o indirectamente con la ayuda de medios de evaluación y consulta a nuestro grupo de padres y apoderados. Como herramienta de suma importancia para conocer y cuantificar la apreciación que nuestro grupo receptor decisor tiene de la gestión de su Colegio, se ha diseñado y realizado durante el II semestre 2003 la primera encuesta de percepción educativa (EPGE) instrumento cuyos resultados son parte relevante de los enfoques estratégicos que se presupuestan y que están en consonancia con una estrategia básica la que significa escuchar a los actores y agentes del proceso educativo. A esta evaluación de la gestión educativa se van incorporando visiones de agentes evaluativos externos como es el caso de la aplicación de la encuesta de calidad de la gestión educativa de la Fundación Chile y de la aplicación de la autoevaluación conducente al desarrollo de el Plan de Mejoras Educativas (PEM) a consecuencia de la implementación de la ley de Subvención Preferencial. Entendemos que la interacción colegio-educando no está completa sin la intervención activa del padre o apoderado, que el eje de los buenos resultados pasa por formar una tríada colegio-educando-padres con metas y objetivos claros de cuyo desempeño dependerá el alcanzar aprendizajes de mayor calidad y conductas éticas fundamentales. Esta integralidad educativa permitirá un desarrollo acorde y armónico del niño quien ha de seguir en el sistema educativo nacional; más seguro de sí mismo, fraterno, disciplinado y feliz de poder participar de la aventura de aprender en conjunto. Estas metas





Bienvenidos al Colegio

El futuro de los niños es siempre hoy, mañana será tarde.

Gabriela Mistral



son la mejor impronta que El Colegio puede brindarles a sus alumnos de manera que aprendan a aprender. Debemos dejar en las pequeñas mentes la semilla de el auto-crecimiento de sus cualidades y potencialidades.

Los otros actores de suyo importantes y que son los artífices que ejecutan en el campo, coordinan, asesoran y articulan los aprendizajes de este proyecto son, sin lugar a dudas, el grupo de docentes en quienes recae un porcentaje alto de responsabilidad nunca bien mensurada, pero a veces injustamente censurada. Ellos están capacitados para motivar a la comunidad estudiantil para llegar a conseguir exigentes metas en todos los ámbitos, sean cognitivos, de destrezas, emotivos, estéticos y de cuanto nosotros como hombres podremos llegar a ser. En los profesores descansan facultades tanto técnicas como intelectuales o aquellas referentes a los contenidos propios de un ramo; pero, a nuestro entender, son ellos centros creativos y motores esenciales del quehacer educativo y formativo. Son la cara del Colegio y su espíritu, son aquellos que llevarán a los alumnos junto con los padres a formar hábitos cultos, enseñar entretenido y son los que dejarán en los hijos de otros quizás más que sus propios padres. El Colegio confía en la calidad profesional de sus profesores y estima de utilidad el perfeccionamiento y la evaluación de éstos en el marco que inspira lo que se ha denominado “Marco Para La Buena Enseñanza” que esperamos sea un proyecto fructífero para el mejor desempeño de los docentes sin que sea causa de menoscabo profesional.

El presente trabajo estará sujeto a constantes cambios, fruto de su revisión permanente y cotejo con las metas y objetivos que se desea lograr, para ello han de especificarse claramente los indicadores que permitan calificar el avance o no de cada uno de los objetivos que se llegaren a plantear durante la ejecución del PEI.



Gabriela Mistral



Bienvenidos al Colegio

El futuro de los niños es siempre hoy, mañana será tarde.



2.- Visión Institucional.

El Colegio Gabriela Mistral es una entidad educativa cooperadora del estado que tiene como visión educar en el estricto sentido de la palabra, transformándose en un eje integrador cultural de sus educandos proporcionándoles el sentido del bien común, espíritu fraterno y crítico, sentido del deber y responsabilidad para con su entorno social y físico. Nuestro establecimiento debe llegar a ser un ente educativo de toda la comunidad escolar y ser reconocidamente una institución articuladora de las necesidades educativas de los alumnos compatibilizándolas con los deseos de los apoderados y los objetivos de la Educación Chilena. Ha de propender a la diversidad, ser una institución que escucha y elabora sus metas con el consenso de la comunidad escolar en un ambiente distendido, cálido y cordial con miras a conseguir los objetivos perseguidos, siendo capaces de resolver problemas, corregir rumbos según lo indique el quehacer mancomunado de todos y cada uno de los miembros del Colegio.





Bienvenidos al Colegio

El futuro de los niños es siempre hoy, mañana será tarde.



3.- Misión Institucional.-

Nuestra misión es educar e instruir a nuestros alumnos de acuerdo a los Planes y Programas elaborados por el Ministerio de Educación y buscar las metodologías idóneas para la consecución de todos y cada uno de los objetivos propuestos en un nivel de alta exigencia académica en conjunto con los objetivos de índole ético y social que la comunidad chilena espera de la educación formal.

Pilar de nuestra misión será el de motivar al los padres y apoderados a participar activamente en la educación de sus hijos, motivándolos, entregándoles herramientas que los orienten en ese sentido y dándoles a conocer de manera unívoca las metas educativas y formativas.

Los estamentos técnicos y profesores serán los artífices del proceso de enseñanza- aprendizaje, los creadores de situaciones para aprender entretenido y son por esencia los llamados a constituirse en los agentes guías, consultores de todos los procesos y quienes llevan a cabo, junto a la comunidad escolar y otros agentes educativos, los planes alternativos y de apoyo para la consecución del logro de un alumno capacitado y motivado para continuar sus estudios secundarios con la certeza que le brindan la confianza del buen nivel de los contenidos aprendidos y seguros de haber participado, compartido y aprehendido valores éticos y estéticos que los eleven en su calidad de Ser.





Bienvenidos al Colegio

El futuro de los niños es siempre hoy, mañana será tarde.



4.- ANÁLISIS DEL ENTORNO EDUCACIONAL CHILENO, REGIONAL Y COMUNAL.

4.1.- Descripción del Colegio Gabriela Mistral.-

Nombre del Establecimiento: Colegio Gabriela Mistral	
Direc Calle Santiago 690 Belloto Norte	
Comuna: Quillpué	Región: V de Valparaíso
Nombre del Director: Raúl Guerrero Alcayaga	
Nombre Sostenedor: Sociedad Educacional Guerrero Alcayaga S.A.	RBD: 14515 - 7
Teléfono de contacto: 2948742	Mail de Contacto: raul.guerrero.a@gmail.com
Dependencia administrativa o constitución legal del establecimiento: Particular Subvencionado	
Tipo de Establecimiento:	Humanista - Científico
Carácter:	Laico
Niveles que Atiende:	Educación Parvularia, Educación Básica
Clasificación del SIMCE:	C (Medio)
Año de fundación:	2000
Clasificación SEP:	Emergentes
Escolaridad promedio de los padres (Padres) :	Cuarto medio
Escolaridad promedio de los padres (Madres) :	Cuarto medio
Ingreso promedio del hogar \$	250.000
Índice de vulnerabilidad:	57%
Género:	Mixto
Financiamiento compartido:	Si



Número Docentes 2009	
Educación Parvularia :	2
Educación Básica :	11



Bienvenidos al Colegio

El futuro de los niños es siempre hoy, mañana será tarde.



4.2.- DATOS GENERALES DEL ESTABLECIMIENTO

DATOS GENERALES DEL ESTABLECIMIENTO	
Tipo de Jornada Escolar año 2009	Mañana y Tarde
Monto Mensualidad año 2009	\$ 12.000
Monto Matricula año 2009	\$ 120.000
Tipo de financiamiento	Particular Subvencionado
Aporte Anual al Centro de Padres	\$ 5.000
Otro tipo de financiamiento (aporte anual por incorporación)	\$ 12.000

4.3.- DATOS CUANTITATIVOS DEL ESTABLECIMIENTO

Número de cursos y de alumnos año 2010	
Educación Parvularia :	46
Educación Básica :	279
Total de alumnos establecimiento año 2009	325

Número Personal del Establecimiento 2010	
Director :	1
Jefe(a) Unidad Técnico Pedagógica :	1
Secretarias :	1
Auxiliares :	2
Otros :	2
Total Personal año 2010	7





Bienvenidos al Colegio

El futuro de los niños es siempre hoy, mañana será tarde.



	Si	No	Cantidad
Patio Multiusos	x		1
Comedor		x	
Salón de Actos o Auditorium		x	
Laboratorio de Computación	x		1
Sala de Artes		x	
Sala de Música		x	
Salas de Clases	x		5
Biblioteca		x	
Libros	x		
Laboratorio de Ciencias		x	
Laboratorio de Idiomas		x	
Talleres	x		1
Sala de Profesores	x		1
Gimnasio		x	
Enfermería		x	
Computadores para Alumnos	x		6
Conexión a Internet para Alumnos	x		
Cancha de Futbol		x	
Cancha Multiusos	x		1
Pista Atlética		x	
Capilla		x	
Patio Techado	x		1
Piscina		x	
Camarines		x	
Cancha de Tenis		x	
Estacionamiento		x	
Baños	x		
Aéreas Verdes		x	





Bienvenidos al Colegio

El futuro de los niños es siempre hoy, mañana será tarde.

Gabriela Mistral



Distribución de Horas por Nivel 2009				
Ciclos		Horas Semanales	Número de Semanas Anuales	Número Horas Anuales
Educación Parvularia	Pre-Kínder	20	40	800
		20	40	800
Educación Básica	Primero Básico	32	40	1280
	Segundo Básico	32	40	1280
	Tercero Básico	32	40	1280
	Cuarto Básico	32	40	1280
	Quinto Básico	30	40	1200
	Sexto Básico	30	40	1200
	Séptimo Básico	33	40	1320
	Octavo Básico	33	40	1320
Distribución de Horas por Ciclo				
Ciclo		Horas Semanales	Número de Semanas Anuales	Número de Horas Anuales
Educación Parvularia		40 horas	80	3200 horas
Educación Básica		254 horas	320	81280 horas





Bienvenidos al Colegio

El futuro de los niños es siempre hoy, mañana será tarde.



5.. ENTORNO EDUCACIONAL CHILE

5.1.- Estadísticas Nacionales

De acuerdo al INE (1999/P) en Chile existen 3.958.995 alumnos matriculados en todos los niveles de educación de los cuales 274.587 están en Pre- básica y 2.327.692 en educación Básica regular correspondientes al 58.8% de la población escolar. La relación entre hombres y mujeres es compartida casi en un 50% para ambos sexos. Según los datos de las tablas estudiadas en Chile asisten a clases el 25.5% de la población.

Según cifras provisionales del INE del año 1999, en la educación regular de la V región están matriculados 421.995 alumnos, lo cual significa el 10.6% del alumnado nacional, siendo superada levemente por la VIII Región y cuatro veces por la Región Metropolitana.

De la cifra total regional, el 47% de los alumnos de Pre-básica asisten a un colegio Municipal y el 53% restante, al sector particular y particular subvencionado.

En Educación Básica Regular la V Región participa de un 10.6% del total nacional (235.856) de los cuales un 55% asiste a un colegio Municipal y un 45% a un colegio particular.

Respecto a los hábitos culturales, un indicador de calidad nacional es el hábito lector. El país cuenta con 1.778 bibliotecas y 24.012.535 lectores lo que indica un hábito lector de 1.5 libros año/habitante.

La V Región cuenta con 214 bibliotecas con 2.938.981 lectores es decir un 12.2% de los lectores del país con un hábito superior a la media de 1.95 libros año/habit. La región aporta el 12.5% de las bibliotecas del país.





Bienvenidos al Colegio

El futuro de los niños es siempre hoy, mañana será tarde.



5.2.- ENTORNO EDUCACIONAL ESTADISTICAS REGIONALES(Fuente MINEDUC e INE.)-

5.2.1.- Población Regional y Matrícula.-

Según el censo del MINEDUC, la V Región tiene una población de 1.561.406 habitantes y posee 414.960 estudiantes; de estos 30.301 se encuentran en Educación Pre-Básica , 6.537 en Educación especial, 236.260 en Educación Básica , 89.875 en Educación Media y 51.987 en Educación Superior .

MATRICULA DE NIÑOS POR DEPENDENCIA, AÑO 2001
V REGIÓN VALPARAÍSO

Tipo de Enseñanza	Municipal	Part. Subven	Part.Pagado
Pre-Básica	14,009	10,143	6,149
Especial	2,225	4,179	0,133
Básica	125,713	89,518	21,029
Media H-C	23,297	23,968	9,538
Media T-P	19,706	13,366	0
TOTALES	184,95	141,174	36,849

De acuerdo a la tabla precedente, del total de alumnos matriculados en Educación Básica regular, el 37.8% de ellos estudia en un colegio particular subvencionado y el 53.2%, en el sector municipal. En Pre-Básica, del total de alumnos el 33% está matriculado en un colegio particular subvencionado y el 46.2%, en uno municipal.

Se observa que la V Región tiene una baja oferta de Educación Media y es compartida casi en la misma proporción entre los colegios del área particular subvencionada y municipal.





Bienvenidos al Colegio

El futuro de los niños es siempre hoy, mañana será tarde.



De acuerdo a los antecedentes del MINEDUC, la evolución de la matrícula de la V región desde el año 1981 al 2001 fue del orden del 21% con un 10% de la población estudiantil de todas las regiones. (ver anexos tabla de matrícula de jóvenes y niños según años V Región 1981-2001)

5.2.2.- Docentes y dependencia

Docentes por Dependencia, según Tipo de Función, año 2000

Tipo de Función	Municipal	Part. Subvenc	Part. Pagado	Total
Docente aula	7199	4010	2130	13339
Técnico Pedagógica	280	131	59	470
Directiva	586	389	115	1090
Prof. Director	154	83	55	292
Otra en el establec.	83	75	61	219
Total	8302	4688	2420	15410

De la información precedente se desprende que el 30% de los profesores que son docentes de aula realizan su actividad en colegios particulares subvencionados vs 54% que trabajan en colegios municipales.

5.2.3.- Tasas de Retención por tipo de enseñanza.

Universo de Evaluación y Tasas de Retención por área geográfica según tipo de Enseñanza, año 2000

Tipo de enseñanza	univ	Aprob	Reprob	Retenc.
Básica	237227	95,64	2,68	1,68
Media Total	67200	90,05	6,07	3,88

Demuestra esta síntesis que la Escuela Básica tiene mayor posibilidad de retención de alumnos que el sistema educativo de enseñanza media en la V Región, esto es, considerando cifras totales que incluyen totales urbanos más rurales





Bienvenidos al Colegio

El futuro de los niños es siempre hoy, mañana será tarde.



donde esas cifras son mayores que la media de la tabla anterior. (ver tabla en anexos)

5.2.4.- Distribución de la población chilena en clases socioeconómicas.-

CLASE	CLASIFICACION	PORCENTAJE	TOTALES	RANGO \$USD
Alta	ABC1	5%	5%	US\$ 12,500 a 3000
Media	C2	16,70%	41%	US\$ 2,900 a 1,300
	C3	24,30%		
Baja	D	37,40%	54%	US\$ 215 y menos
	E	16,60%		

(Censo 1992, INE)

Según el MINEDUC, nuestro establecimiento está clasificado en un nivel C, es decir, con un grado de vulnerabilidad media. Este criterio ministerial aparece de acuerdo a la medición de indicadores indirectos para aplicar un nivel. Desde el punto de vista de la clasificación INE y la percepción del ingreso familiar de nuestros apoderados la clasificación estaría en el borde de C3-D, dado que el ingreso familiar medio no sobrepasa los \$ 250.000 y muchas de estas familias están cesantes o laboran tiempos parciales, lo que agrava la situación económica promedio del grupo Colegio. No obstante, de la encuesta realizada (EPGE) a los padres y apoderados podemos inferir una situación sociocultural/económica más real, apoyándonos en las respuestas como indicadores de sus potencialidades y vulnerabilidad familiares.(ver análisis interno pag.....)



5.2.5.- Ingreso Medio mensual de los hogares en la V Región.-

De acuerdo a cifras INE 2000 en tabla anexa, se desprende que el ingreso familiar de la Región de Valparaíso respecto de sueldos y salarios es de \$ 316.600



Bienvenidos al Colegio

El futuro de los niños es siempre hoy, mañana será tarde.

Gabriela Mistral



(US\$ 487) y el total regional, incluidas otras fuentes de ingresos, es de \$ 607.430 (US\$ 934), esto es, que el ingreso aumenta por conceptos de rentas de propiedades, arriendos y transferencias. Este ítem no es aplicable a la mayoría de la población con un ingreso salarial o dependiente de empresas; más bien, se encuentra concentrado en un nivel alto o medio alto (21.7%).El ingreso en pesos que muestra este ítem es mayor al mostrado por el de sueldos y salarios, \$207.4 vs \$ 290.3 en la V Región.

Según la tabla INE la V Región ocupa el 7º lugar en ingresos totales entre todas las regiones, siendo las más pobres las VI-VII-VIII-IX y X regiones (ver cuadro en anexos).

6.- ENTORNO EDUCACIONAL COMUNAL./REGIONAL.-

6.1.- Población Comuna de Quilpue.-

De acuerdo al INE Quilpue tiene una superficie de 536.9 kilómetros cuadrados y que según el censo 92 tenía una población de 104.203 habitantes con una población urbana de 102.233 habitantes vs una rural de 1.970 hab. El censo 2002 arrojó como resultado un gran incremento poblacional de la comuna de alrededor de un 22%, o sea, subió a 127.128 habitantes. Quilpue es superada en crecimiento poblacional sólo por las comunas de Con-Con (66.2%) y Villa Alemana (32.9%). De las dos Grandes Urbes de la V Región, Viña del Mar, creció tan sólo en un 4.7% vs Valparaíso que decreció en un 4.7% .

Las comunas cercanas a Valparaíso y Viña del Mar han visto incrementado su crecimiento poblacional en relación a estas ciudades , al parecer por la oferta de viviendas más económica de las zonas del interior (Troncal) y otra por saturación de expectativas de crecimiento de las grandes comunas incluyendo a la Región Metropolitana, a la vez que esta, ha mejorado sustancialmente las vías de conexión con la V Región, acortando





Bienvenidos al Colegio

El futuro de los niños es siempre hoy, mañana será tarde.

Gabriela Mistral



desplazamiento entre ellas lo que ha producido una migración hacia ciudades tales como Villa Alemana y Quilpué que presentan grandes proyectos inmobiliarios y de infraestructura.

Respecto al crecimiento inmobiliario, se esperan para el mediano plazo obras de magnitud en el sector del Belloto Norte y camino Marga-Marga. En relación a la habilitación de colegios se ha podido observar una adecuación de los colegios municipales a la JEC en todo Quilpué incluyendo al Colegio Luis Cruz Martínez, colegio municipal que se encuentra a pocos metros del nuestro en el barrio Belloto Norte. Se han adherido a este tipo de implementación también los colegios particulares pagados y subvencionados, observándose una apreciable inversión en el rubro por parte de varios colegios con años de funcionamiento en la comuna. Además, se ha observado la proliferación de otros colegios subvencionados nuevos en el sector, de gran capacidad de matrícula, hasta algunos pequeños con poca oferta de matrículas. Se pueden destacar algunos colegios importantes como El Colegio El Belloto, Colegio Los Reyes, Aconcagua, Millenium de alta matrícula (entre 500 a 1000 alumnos) y otros, como el Colegio Nuevo Horizonte y el nuestro que corresponden a matrículas potenciales no mayores de 400 alumnos. En nuestra área de influencia se ha construido un colegio particular subvencionado pequeño con no más de 200 alumnos en total, y funciona a pocas cuadras de nuestro establecimiento un establecimiento nacido de una entidad Pre-Básica ,el Colegio Los Libertadores, con oferta hasta 3° año de Enseñanza Básica.



Gabriela Mistral





Bienvenidos al Colegio

El futuro de los niños es siempre hoy, mañana será tarde.



6.2.- Matrícula de Comunas de la Provincia de Valparaíso.-

ESTADISTICAS DE ALUMNOS MATRICULADOS POR DEPENDENCIA
PROV. VALPARAÍSO AÑOS 2000/2001 EVOLUCIÓN

COMUNA	M U N I C I P A L			PART SUBVENCIONADO			PART. PAGADO		
	2000	2001	ev	2000	2001	ev	2000	2001	ev
Valparaíso	35440	35441	100	22641	24066	106	5778	5558	96
Viña del Mar	28506	27708	97	20890	21861	105	17480	17281	99
Quintero	1725	1682	98	2644	2990	113	24	0	0
Puchuncaví	2466	2471	100	0	0	0	0	0	0
Quilpué	13743	13405	98	16242	17064	105	2255	2525	112
Villa Alemana	9293	9032	97	7032	7076	101	2176	2375	109
Casa Blanca	3517	3441	98	817	1189	146	248	259	104
J. Fernandez	113	114	101	0	0	0	0	0	0
Con-Con	2758	2667	97	2191	2489	114	241	282	117
Totales	97561	95961	98	72457	76735	106	28202	28280	100

MINEDUC

En general, como podría inferirse de datos de población y matrículas totales, se observa un crecimiento de un discreto 6% a favor de los Colegios Particulares Subvencionados destacándose Casablanca con 46% de crecimiento, Con-Con con 14% y Quintero con el 13%. No se compadece la tasa de alto crecimiento poblacional de algunas comunas tales como Quilpue con un 5% de crecimiento en colegios subvencionados; sin embargo, es más destacado el crecimiento en el área de Colegios Particulares Pagados (12%). De esta tabla se desprende que los apoderados han preferido el sector de enseñanza particular subvencionada y/o pagada a la enseñanza municipalizada que pierde alumnos el año 2001 en relación al 2000 en casi la totalidad de sus comunas (-2%). Respecto a cifras totales, sólo el sector particular subvencionado muestra un crecimiento en todas las comunas con un una ganancia neta de 6% vs los colegios pagados que mantienen igual su colegiatura del 2000/2001.





Bienvenidos al Colegio

El futuro de los niños es siempre hoy, mañana será tarde.



6.3.- Número de Colegios con Enseñanza Básica de la Provincia de Valparaíso con SIMCE 2002.-

TOTAL COLEGIOS CON ENS. BASICA POR COMUNA DE LA PROV. DE VALPARAISO Y DEPENDENCIA SEGÚN SIMCE 2002

COMUNA	TOTAL	MUNIC	%	P.SUBV	%	P.PAGADO	%
CASABLANCA	12	7	2	4	1	1	0
CON-CON	12	3	1	7	2	2	1
I.PASCUA	1	1	0	0	0	0	0
J.FERNANDEZ	1	1	0	0	0	0	0
PUCHUN	10	10	3	0	0	0	0
QUILPUE	58	17	5	36	10	5	1
QUINTERO	7	3	1	4	1	0	0
VALPARAISO	100	44	13	47	13	9	3
V. ALEMANA	33	14	4	16	5	3	1
VIÑA DEL MAR	116	43	12	43	12	30	9
TOTALES	350	143	41	157	45	50	14

SIMCE 2002

Del total de colegios que rindieron prueba SIMCE el año 2002 se elabora esta tabla que nos indica el número total de colegios que alcanzan a 350 y donde la participación de colegios públicos y particulares subvencionados es compartida (41% vs 45%), destacándose que en la comuna de Quilpué existe un claro desequilibrio de participación, debido a que la oferta de colegios subvencionados duplica a los municipalizados. Respecto a la participación de los colegios pagados, Viña del Mar triplica a la comuna de Valparaíso (9% vs 3%) siendo Viña del Mar lejos la comuna con mayor oferta de colegios pagados. En términos de participación relativa, es destacable la participación de la comuna de Quilpué, dado que en comparación al tamaño de sus poblaciones tiene apenas 11 colegios menos que la comuna de Valparaíso y 9 menos en relación a Viña del Mar.

De acuerdo con el crecimiento poblacional de la comuna de Quilpué, en los años recientes existe una clara inversión en colegios con Enseñanza Básica, en relación a otras comunas con gran crecimiento en habitantes.





Bienvenidos al Colegio

El futuro de los niños es siempre hoy, mañana será tarde.



6.4.- Clasificación de Vulnerabilidad de Colegios de la comuna de Quilpue según dependencia.-

NUMERO DE COLEGIOS COMUNA DE QUILPUE POR DEPENDENCIA Y CLASIFICACION SOCIOECONÓMICA SEGÚN MINEDUC

DEPENDENCIA	CLASIFICACION					TOTAL ES
	A	B	C	D	E	
MUNICIPAL	0	8	9	0	0	17
PART.SUBV.	1	1	14	20	0	36
PART. PAGADO	0	0	0	0	5	5
TOTALES	1	9	23	20	5	58

MINEDUC 2002

Llama la atención que la clasificación del MINEDUC para los colegios de la comuna de Quilpue está claramente definida como establecimientos de niveles socioeconómicamente medio-altos y altos. Esto significa que tampoco prima el índice de vulnerabilidad, o sea, es una zona considerada de bajo nivel de vulnerabilidad.

A nuestro juicio la clasificación dada dista de la realidad apreciada en el propio Colegio y los juicios emitidos por otros en relación a este tema. Nos parece que el índice de morosidad de las colegiaturas (25%), el alto nivel de becas otorgadas, son sin duda indicadores de que la realidad familiar no se condice con la clasificación ministerial. Por lo apreciado, es poco probable que no exista un colegio municipalizado de la zona con un alto índice de vulnerabilidad social y de extracción económica baja.

7.- ANÁLISIS INTERNO DEL COLEGIO GABRIELA MISTRAL

El análisis interno del Colegio es configurado a partir de un instrumento histórico y dos evaluaciones más recientes: Una derivada de la evaluación institucional realizada para la implementación del Proyecto de Mejoramiento Educativo





Bienvenidos al Colegio

El futuro de los niños es siempre hoy, mañana será tarde.

Gabriela Mistral



derivada de la ley SEP herramienta de gran valor pues recoge una opinión de todos los estamentos respecto de las gestiones de orden administrativo/ educacional sumada a una revisión de parámetros evaluativos externos (SIMCE) y el entorno.

En segundo lugar el análisis interno recoge una importante evaluación en base a la memoria realizada por el Profesor Dante Berríos el cual en la consecución de su título de Consultor en Educación Escolar aplica el instrumento de evaluación usado por la Fundación Chile el cual hace un análisis muy acotado de la gestión institucional y bien su sola aplicación bastaría para sostener la argumentación de un Proyecto Educativo Integral u otro plan.

En tercer lugar se aprovecha la visión obtenida por una encuesta de percepción educativa (EPGE) enteramente elaborada en nuestro establecimiento, que en su época, nos sirvió como base para la elaboración del PEI (año 2003).

No puede dejarse de lado lo importante que es como síntesis de un proceso educativo la evaluación realizada por SIMCE indicador por el cual se mide en gran medida la gestión educativa por el MINSAL.

Esto es así por cuanto el PME exigido por la ley SEP mide la calidad de la implementación del plan basándose en esta prueba. Por tanto los objetivos estratégicos deben ser reflejados como logro SIMCE.

Realizado el análisis de las evaluaciones anteriores estamos en condiciones de redactar el **FODA** correspondiente y se elabora la visión sintética de lo que esperamos piensen los usuarios y la comunidad de nuestro accionar, lo que se hace llamar **Posicionamiento**.

7.1 ANALISIS DE LA ENCUESTA DE PERCEPCION DE LA GESTION EDUCATIVA DEL COLEGIO GABRIELA MISTRAL

Introducción.-

El objetivo permanente de una entidad educativa es el mejoramiento creciente de su accionar para alcanzar cada vez metas más altas, con un alto grado de rendimiento que le permita entregar a la comunidad escolar mejores niveles de aprendizajes, motivación para aprender, alto contenido ético y moral.

Sin duda que la consecución de objetivos complejos, como son los que





Bienvenidos al Colegio

El futuro de los niños es siempre hoy, mañana será tarde.



busca la formación y educación de niños, no puede estar ajena al acontecer de los cambios que ocurren en el seno social, tanto en lo que respecta al punto de vista sociocultural como el económico y tecnológico, así como tampoco puede dejar de considerarse lo que la comunidad desea para sus hijos o espera de la escuela en el ámbito formativo o educacional sistemático. Necesariamente el Colegio debe estar atento a estas expectativas y saber constatar qué tan bien la gestión escolar está satisfaciéndolas .

En el contexto antes mencionado hemos propuesto a los padres y apoderados del Colegio una encuesta anónima de Percepción de la Gestión Educativa del Colegio (EPGE) cuyo propósito es abrir un canal mensurable de comunicación entre la comunidad de padres y el área directiva, además de construir una herramienta de evaluación que permita verificar la visión que el apoderado tiene del cometido de nuestra unidad educativa. Este instrumento constituyó un canal de libre expresión de apreciaciones medible que permitirá sacar algunas importantes conclusiones que sirvan para satisfacer la necesidad del apoderado y conjugarla con las necesidades del currículo.

La encuesta constaba de preguntas en que había que marcar preferencias con una cruz, otras en que había que calificar una lista de conductas y otras abiertas donde el propio encuestado podía incluir actividades. El universo de encuestados fue de 181 apoderados y se realizó durante las reuniones de apoderados del mes de octubre de 2003.

7.1.1.- Situación Sociocultural del Apoderado.-

Nivel de Estudios del apoderado.

Nivel Sociocultural Apoderados
Escolaridad %

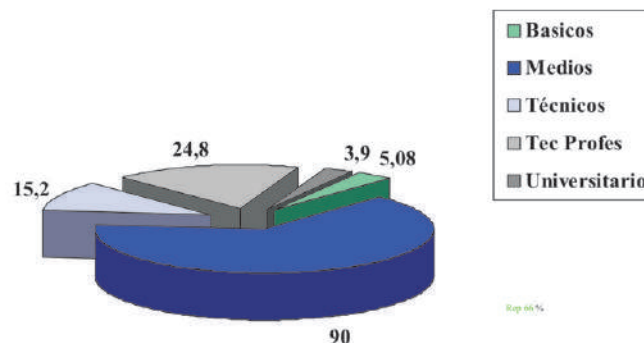

Responde el 98% de los apoderados y se desprende que el 51% de ellos tienen estudios medios y el 25% estudios técnicos profesionales. Sólo un 4% exhibe estudios universitarios.





Bienvenidos al Colegio

El futuro de los niños es siempre hoy, mañana será tarde.



7.1.2.- Estado Civil de los apoderados.-

Nivel Sociocultural Apoderados Estado Civil %

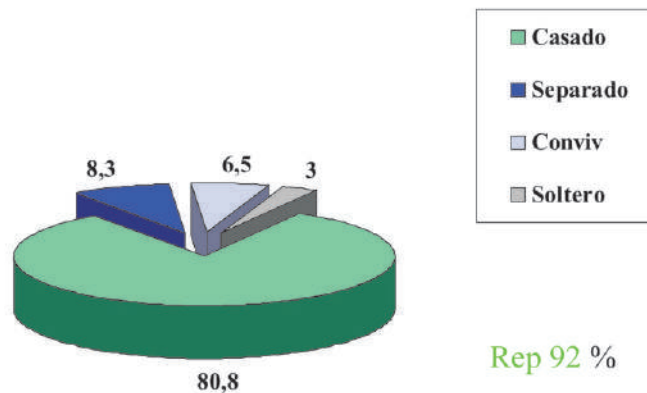

Un 92.2% de respuestas se observa que el 80% de los apoderados son casados vs. un 8.3% separados. Sólo el 10,9% vive sin pareja estable.

7.1.3.- Edad de los padres.-

Nivel Sociocultural Apoderados Promedio edades Padre/Madre %

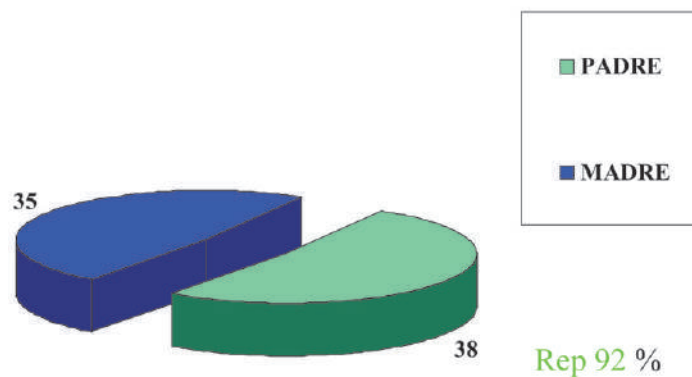

El nivel promedio de edades de los padres responde al de adultos jóvenes con poca diferencia de edades entre las parejas.





Bienvenidos al Colegio

El futuro de los niños es siempre hoy, mañana será tarde.



7.1.4.- Casa que habita el apoderado.-

Nivel Sociocultural Apoderados Casa que habita

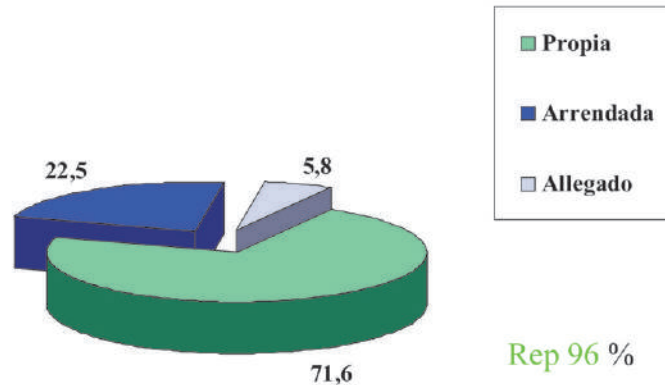

El 71.6% de los apoderados vive en casa propia, el 22.5 % arrienda y el 5.6% vive allegado. Estos están mayoritariamente entre los niveles de 1° a 4° básico. (ver tabla N° en anexos)

7.1.5.- Casa que habita el apoderado (Dependencias)

Nivel Sociocultural Apoderados Casa que habita (dependenciasx habitantes) Promedios

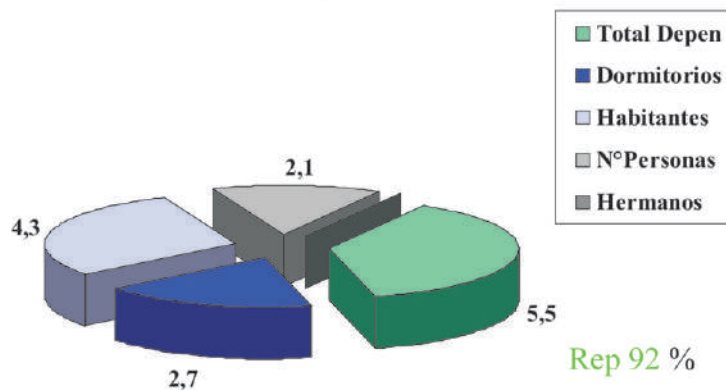

La totalidad de las familias está compuestas de 2 hijos más 2 y fracción de adultos que viven con ellos. Viven en casa con un promedio de 0.62 dormitorios por habitante y restan 2.8 dependencias para baños, cocinas y salas de descanso.





Bienvenidos al Colegio

El futuro de los niños es siempre hoy, mañana será tarde.



7.1.6.- Comunicación y Cultura.-

Nivel Sociocultural Apoderados COMUNICACIONES Y CULTURA %

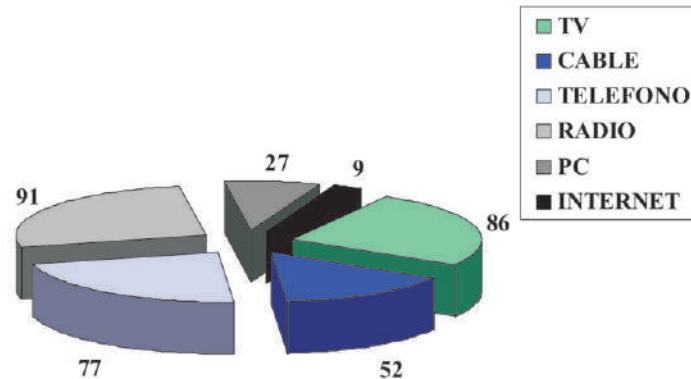

Del 86% de las familias que tienen T.V. tan sólo la mitad posee cable. Por otra parte casi 1/3 de los encuestados tiene P.C.; sin embargo, acceso al INTERNET un bajísimo 9% del total. Se observa que casi todos los hogares presentan en iguales proporciones teléfono y radios.

7.1.7.- Suscripciones a Publicaciones.-

SUSCRIPCIONES

CURSO	DIARIO	REVISTA S	PUB.CIENCI AS	OTRO	% x APOD	TOTA L ENC.	TOTALx CURSO
KINDER		2	1		12	25	3
1°		4	1		20	25	5
2°		11	1	1	65	20	13
3°		4	3	1	26	31	8
4°		3			12	25	3
5°		1	1	1	19	16	3
6°		4	2		46	13	6
7°		1			5	19	1
8°		1		1	29	7	2
TOTAL		31	9	3	1		
%		70	20	7	2	24	181

Esta respuesta es importante para observar el comportamiento habitual del apoderado y la lectura o acercamiento a su realidad. El 24% de todos los encuestados dijo estar suscrito a alguna publicación y de estos la mayoría (70%) dijo estarlo a un diario. Un 20%, es decir, 7.2 apoderados dijeron estar suscritos a alguna revista no científica.





Bienvenidos al Colegio

El futuro de los niños es siempre hoy, mañana será tarde.



7.1.8.- Profesiones u oficios.-

Como se esperaba, la mayoría de los apoderados (40%) realiza labores de casa, sigue en 2° lugar a varios ptos de distancia el oficio de Secretariado con un 10.6%. Ventas un 4.9%, empleado público, 4.9% el resto corresponde a oficios diversos entre manipuladores de alimentos, comerciantes, soldadores, etc. Ver cuadro en anexos.

7.1.9.- Periódicos de preferencia.-

Nivel Sociocultural Apoderados PERIODICO DE PREFERENCIA

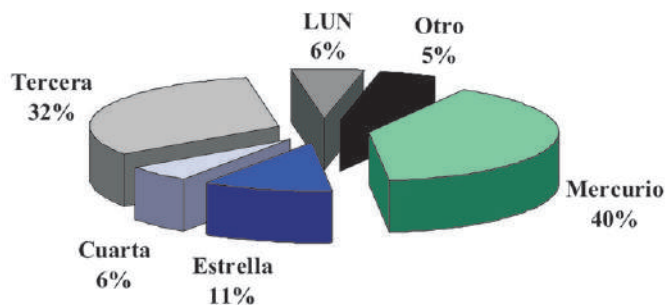

El 60.7% de los encuestados contestó que leía algún tipo de periódico, siendo los preferidos el Mercurio con 40% y la Tercera con 32%.





Bienvenidos al Colegio

El futuro de los niños es siempre hoy, mañana será tarde.



7.1.10.- Actividades Culturales.-

Nivel Sociocultural Apoderados Actividades Culturales

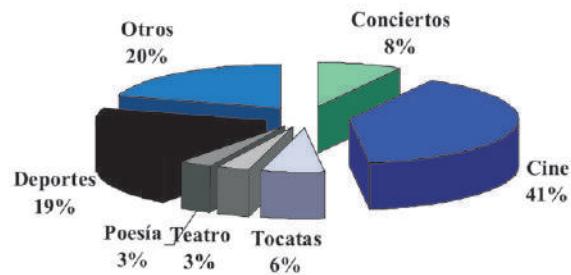

Los porcentajes de la gráfica precedente están calculados sobre el total de preferencias, las que equivalen a la suma de una selección múltiple de alternativas. De esto se desprende que la mayor preferencia como actividad para la entretención y cultura es el cine (41%) seguido por los deportes con un 19%. Poca participación obtienen las actividades tales como tocatas, poesías, teatro. El 20% restante involucra a actividades netamente recreativas (paseos, bicicletas, etc..) que indican alguna preferencia por la vida al aire libre o poca disponibilidad de recursos para una actividad que requiere mayor desembolsos de dinero.





Bienvenidos al Colegio

El futuro de los niños es siempre hoy, mañana será tarde.

Gabriela Mistral



7.1.11.- CONCLUSIONES

1.- De la EPGE se desprende que el grupo de Padres y Apoderados presenta educación media o técnica (76%) con escasa presencia de profesionales de nivel universitario. De acuerdo también a lo observado, los apoderados realizan labores de casa o han accedido a empleos que no necesariamente necesitan estudios técnicos superiores, es decir, han completado estudios medios y/o técnicos en liceos para luego salir directamente al mundo del trabajo. Los otros empleos no necesitan estudios formales.

2.- Los padres presentan promedios de edades de adultos jóvenes (35-38 años) donde casi la totalidad de éstos viven juntos conformando familias con 2 hijos. Habitan casas propias con la cantidad suficiente de dependencias que evitan el hacinamiento, aún cuando un 5.8 de las familias viven de allegadas.

3.- Respecto al acceso que tienen los apoderados a medios de difusión culturales o a la participación en actividades o a subcripciones a textos relativos al quehacer cultural, se aprecia que una minoría accede al periódico y es apenas un 9% los que acceden a internet. Se aprecia que la gran mayoría de las familias cuenta con teléfono, cable y T.V. , servicios básicos de información y cultura en nuestros días.

Entonces se puede inferir que el apoderado del Colegio con mayor frecuencia accede a información y a entretención en radio o T.V. Esta afirmación se refuerza con el hecho dado que el ítem relativo a lectura de libros y frecuencia lectora prácticamente no tuvo respuestas. Este es un indicador claro de que ,esa no es la vía de acceso al conocimiento o entretención de preferencia de los apoderados. Esta conclusión es consecuente con la observación realizada por la UNESCO en su estudio realizado en Chile y que tuviera gran difusión en la prensa. Se observa que el MINEDUC también en este sentido ha tomado el tema en sus manos al fortalecer e impulsar diversos programas que apuntan a rescatar el hábito de la lectura para re-alfabetizar al país, intentando revertir una lacra que nos mantendría inmóviles y desprotegidos frente a los cambios, incapaces de aprender cosas nuevas cada vez más tecnificadas.

En general, el apoderado del Colegio tiene un nivel de enseñanza media de educación formal, vive en hogares bien constituidos y en casa propia con un nivel razonable de dependencias que la hacen cómoda. Desde el punto de vista cultural no presentan avidez por la lectura y no tienen acceso a la red informática.



Gabriela Mistral



Bienvenidos al Colegio

El futuro de los niños es siempre hoy, mañana será tarde.



7.2.-Percepción del Colegio, Directivos y calidad de la educación.

7.2.1- Relación del apoderado con los directivos.-

Problemas planteados a los directivos nota 1 a 7(K a 8°)

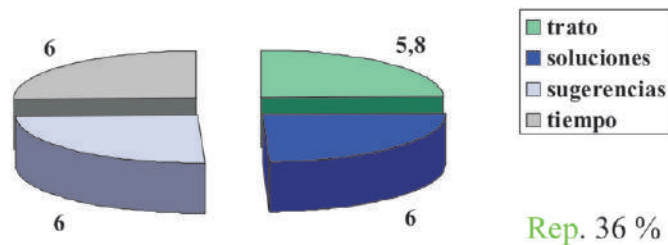

Escasa fue la participación en esta pregunta, el 36% de los encuestados la contestó, calificando a los directivos con un promedio de 5.9 en nota frente a los parámetros consultados. El trato fue considerado con nota 5.8.

7.2.2- Percepción de la Educación dada al alumno en comparación con la experiencia y en relación a otros colegios.

Percepción de la Educación por el apoderado en % (K a 8°)

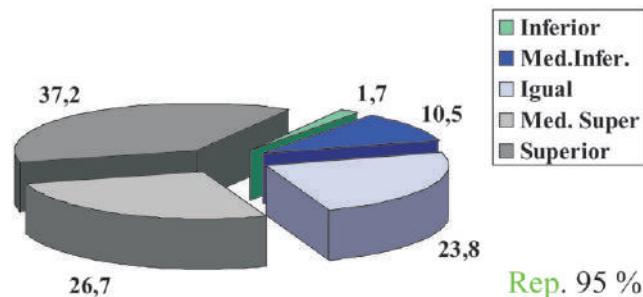

El 12.2% de los encuestados encontró que la educación era medianamente inferior a inferior, en cambio, el 87.8% restante la percibe igual o superior. Entre los criterios medianamente superior y superior se encuentra el 64% de los apoderados.





Bienvenidos al Colegio

El futuro de los niños es siempre hoy, mañana será tarde.



7.2.3- Calidad de los materiales didácticos.-

Percepción de los Materiales Didácticos por el apoderado % (K a 8°)

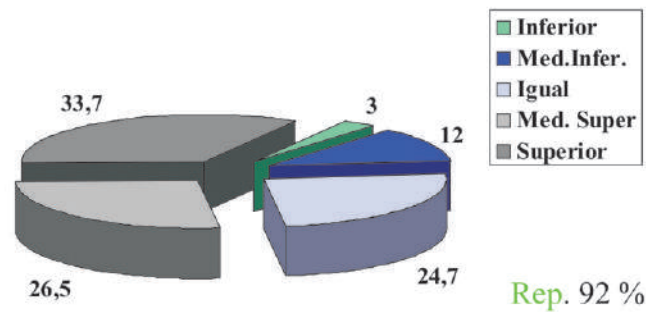

El 85% de los apoderados opina que los materiales didácticos son iguales a superiores y dentro de este porcentaje el 60.2% los encuentra medianamente superiores a superiores. Sólo el 15% los considera medianamente inferiores a inferiores.

7.2.4.- Calidad de las instalaciones físicas.-

Percepción de las Instalaciones Físicas por el apoderado % (K a 8°)

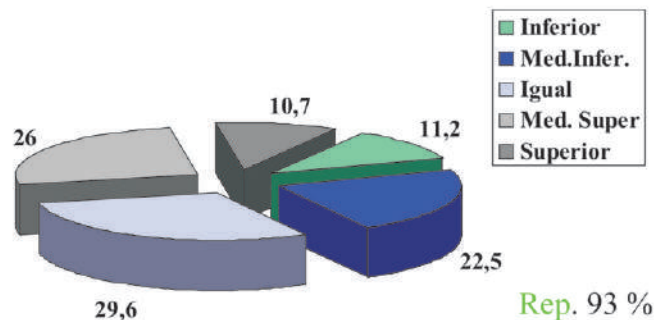

El 66.3% encontró que las instalaciones físicas del Colegio eran iguales a superiores y el 11.1% las encontró inferiores, el resto 11.5% las encuentra medianamente inferiores.





Bienvenidos al Colegio

El futuro de los niños es siempre hoy, mañana será tarde.



CONCLUSIONES.-

1.- La baja respuesta al punto 2.1 puede deberse a que no todos los apoderados se ha acercado a los directivos a plantear algún tipo de sugerencia o problema, sin embargo, los apoderados que contestaron la consulta (poco mas de 1/3) su calificación es aceptable. Esta respuesta debe considerarse como un indicador más, pero no corresponde darle un carácter concluyente.

2.- En general, el apoderado percibe la educación de sus hijos muy positivamente manifestando algunos reparos respecto a la infraestructura del recinto escolar. Estamos conscientes de los déficits en esta materia en relación a la nuevas construcciones que se han realizado con aportes de fondos concursables en algunos colegios de la zona, particulares y públicos. Es un aspecto que hay que tener presente a la hora de proponer objetivos de largo plazo.





Bienvenidos al Colegio

El futuro de los niños es siempre hoy, mañana será tarde.



7.3.- PERCEPCIÓN DE LA EXIGENCIA DE LA EVALUACIÓN DE LOS ALUMNOS POR PARTE DEL COLEGIO.-

7.3.1.- Exigencia de la evaluación.-

Percepción de la Evaluación del alumno por el apoderado % (K a 8°)

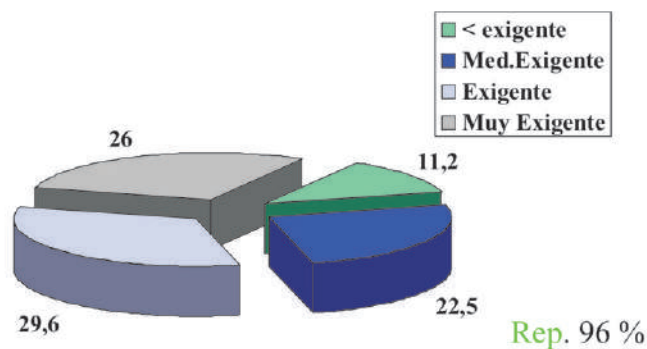

Un 75.2% de los apoderados percibe que la evaluación exige un alto rendimiento a sus pupilos. El resto encuentra la exigencia entre mediana y poco exigente.

7.3.2.- Cambiar o mantener la exigencia de la evaluación.-

CAMBIAR O MANTENER LA EXIGENCIA DE LA EVALUACION

CURSO	MANTENER	< EXIGENTE	MED.EXIGEN	EXIGENTE	MUY EXIGE	TOT RESP
KINDER	3		2		2	4
1°	8			8	2	10
2°	13					0
3°	24		3	14	7	24
4°	15		2	5	9	16
5°	7			7	1	8
6°	3			1	1	2
7°	5			4	4	8
8°	2					0
PROM	80	0	7	39	26	72
%	46,2	0,0	9,7	54,2	36,1	100,0





Bienvenidos al Colegio

El futuro de los niños es siempre hoy, mañana será tarde.



CAMBIAR O MANTENER LA EXIGENCIA DE LA EVALUACION

CURSO	CAMBIAR	< EXIGENTE	MED.EXIGEN	EXIGENTE	MUY EXIGE	TOT RESP
KINDER	4			10	2	12
1°	3			1	2	3
2°	3					0
3°						0
4°	5					0
5°	3					0
6°	6			3	1	4
7°	9			2	2	4
8°	3			1		1
PROM	36	0	0	17	7	24
%	21,1	0,0	0,0	70,8	29,2	100,0

En estas respuestas se reafirman algunas apreciaciones de los apoderados respecto a la exigencia de las evaluaciones.

Entre aquellos apoderados que decían mantener el estatus de las evaluaciones de sus pupilos, el 90.3% se refería a mantenerlas entre exigentes y muy exigentes.

Por otra parte, aquellos que deseaban un cambio en la exigencia se inclinaron todas hacia evaluaciones exigentes a muy exigentes.

CONCLUSIONES.-

Los padres y apoderados consideran las evaluaciones exigentes a muy exigentes y a la vez aquellos que contestaron mantener o cambiar el nivel optaron por la exigencia a muy exigentes.

En estas respuestas se percibe que la exigencia que el Colegio impone a nivel de obtener mejores aprendizajes en cuanto al nivel y calidad es bien percibido por los apoderados.





Bienvenidos al Colegio

El futuro de los niños es siempre hoy, mañana será tarde.



7.4.- PERCEPCIÓN DEL APODERADO DE LAS NORMAS DEL COLEGIO.-

Percepción de las Normas del Colegio por el apoderado % (K a 8°)

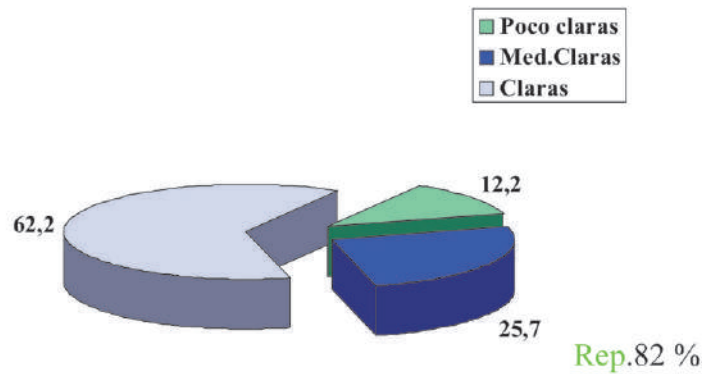

Sólo un 12.2% de los encuestados no encuentra clara la normativa vigente, el 25.7% las encuentra medianamente claras y el 62.2% claras.

CONCLUSIÓN.-

Hay que hacer un esfuerzo para revertir las cifras de aquellos apoderados que no tienen claras las normativas del Colegio, minimizando el 37.9% representado en la gráfica.





Bienvenidos al Colegio

El futuro de los niños es siempre hoy, mañana será tarde.



7.5.- PERCEPCIÓN DEL APODERADO DE LA ACTITUD DEL COLEGIO FRENTE A SU PUPILO.-

EL COLEGIO FRENTE A SU PUPILO

CURSO	TRATO	SOLUCIONES	SUGERENCIAS	TIEMPO	INTERES	PROM
KINDER	6,1	5,9	6,3	6,3	6,4	6,2
1°	5,8	6	5,8	5,7	5,8	5,8
2°	6,5	6,5	6,3	6,3	6,6	6,4
3°	5,3	5	5,6	5,7	5,7	5,5
4°	5,4	5,8	5,6	5,6	5,7	5,6
5°	5,3	5,4	5,3	5,5	5,2	5,3
6°	6	6	6	5,6	5,6	5,8
7°	6	5,5	6,3	6,3	6,4	6,1
8°	6	5,6	5,3	5,3	5,6	5,6
PROM	5,8	5,7	5,8	5,8	5,9	5,8

La calificación general fue de 5.8 en escala de notas de 1 a 7 siendo las categorías todas calificadas sin mayores desviaciones a la media.

7.6.- EL APODERADO : RESPONSABILIDADES FRENTE AL COLEGIO

7.6.1.- Asistencia a Reuniones.-

Autopercepción del Apoderado Asistencia a Reuniones %

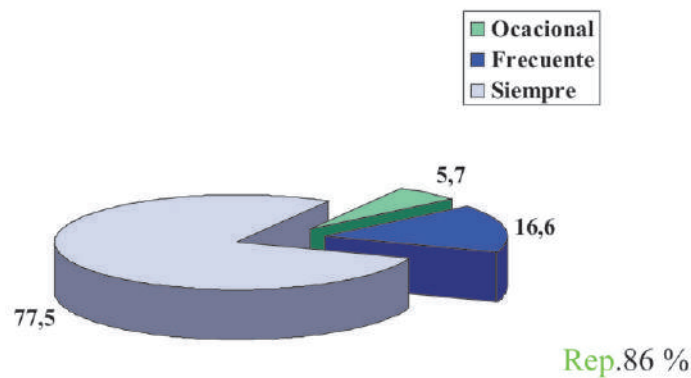

Un 5,7 % de los apoderados reconocen asistir ocasionalmente a reuniones, un 16.6 % con frecuencia y el 77.5% dice asistir siempre.





Bienvenidos al Colegio

El futuro de los niños es siempre hoy, mañana será tarde.



7.6.2.- Trabaja en actividades del Colegio.-

Autopercepción del Apoderado Coopera Actividades Colegio %

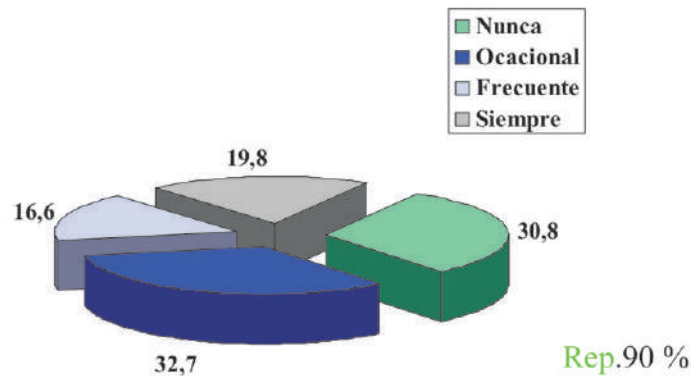

La mayoría de los encuestados 63.5% no ha cooperado o lo ha hecho ocasionalmente en actividades del Colegio y el 36.1% lo ha hecho con frecuencia y siempre.

7.6.3- Apoya a su pupilo en las actividades escolares.-

Autopercepción del Apoderado Apoya a su pupilo %

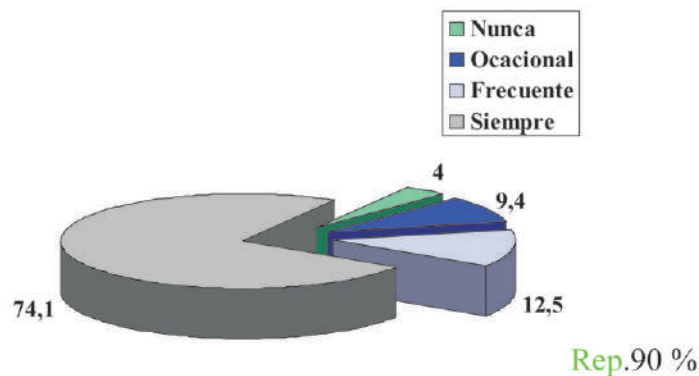

Los apoderados en un 74.4% dice apoyar siempre a su pupilo en las tareas escolares y el resto 13.1% responde hacerlo ocasionalmente o nunca.





Bienvenidos al Colegio

El futuro de los niños es siempre hoy, mañana será tarde.



7.6.4.- Capacidad del apoderado para apoyar a su pupilo en actividades escolares.-

Autopercepción del Apoderado Capacidad de apoyar al pupilo %

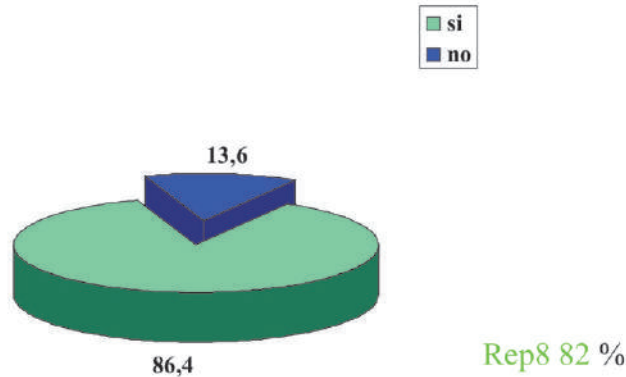

El 86.4% de los apoderados dice estar capacitado para apoyar a su pupilo en actividades escolares, sin embargo según se desprende de la tabla N° , al pie del párrafo, 63 de ellos igual manifiestan que necesitarían apoyo en matemáticas un 33% y en lenguaje un 12%. La diferencia esta atomizada en otras materias.

CAPACIDAD DE AYUDAR A SU PUPILO EN QUE

CURSO	SI	NO	TOTAL	LENGUAJ E	MATE M	TECNO L	CCN N	CCS S	OTR O	TOTA L
KINDER	22	1	23		1	1				2
1°	19	1	20	3	2					5
2°	13	1	14	3	2	3				8
3°	22	3	25		5	3				8
4°	17	5	22	3	7	1	3			14
5°	11	5	16		6	1		2	1	10
6°	9	1	10							0
7°	11	2	13	2	7		2			11
8°	4	1	5	1	3			1		5
TOTAL	128	20	148	12	33	9	5	3	1	63
		%	82	19,0	52,4	14,3	7,9	4,8	1,6	100,0





Bienvenidos al Colegio

El futuro de los niños es siempre hoy, mañana será tarde.



CONCLUSIÓN.-

Resalta el hecho que un 77.5 de los apoderados apoya a sus pupilos en los deberes escolares y un 74.4% asiste con regularidad a las reuniones de apoderados. Se puede inferir que 2/3 de los apoderados sí están preocupados de los avances y aprendizajes de sus niños.

No parece consistente que la mayoría de los apoderados se sientan capacitados para ayudar a sus hijos en las tareas escolares y a la vez un importante número de ellos (63) solicitan apoyo en algunas materias principalmente en matemáticas y lenguaje. De acuerdo a lo anterior, supondremos alta inseguridad respecto al tema de la capacidad ,por parte del apoderado, en temas relativos a contenidos vigentes.

El apoderado es poco colaborador en las actividades escolares donde se necesita su participación.

7.6.5.- Comunicaciones del Colegio con los apoderados.-

Percepción de la Comunicación del apoderado con el Colegio % (K a 8°)

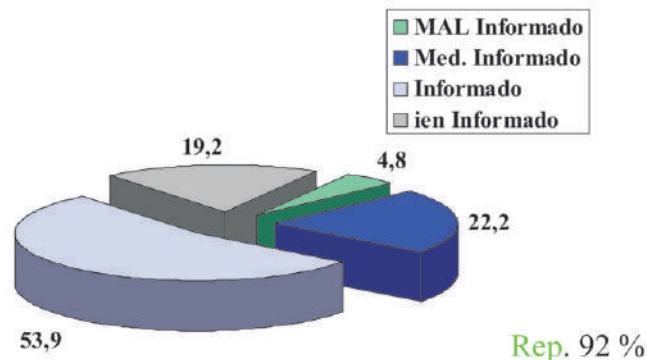

El 73.1% de los apoderados confiesa estar entre informados y bien informados por el Colegio. El 22% dice estar medianamente informado y 4.8% mal informados.





Bienvenidos al Colegio

El futuro de los niños es siempre hoy, mañana será tarde.



7.6.6.- Información acerca de los progresos de sus pupilos.-

Percepción de la Comunicación del apoderado .Progresos de su pupilo % (K a 8°)

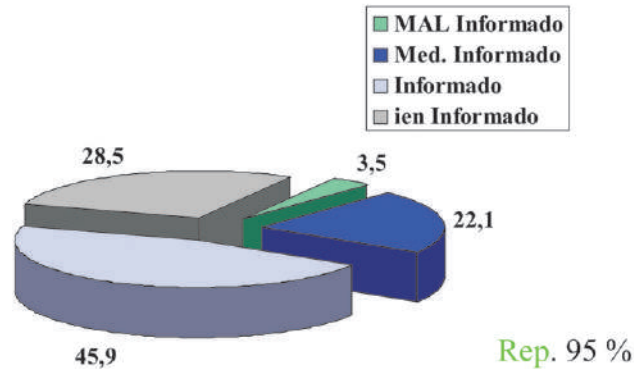

El 74.4% de los apoderados se encuentra entre informado y bien informado. Medianamente informado el 22% y el 3.5% mal informado.

7.6.7.- Información sobre la conducta escolar del pupilo.-

Percepción de la Comunicación del apoderado .Conductas de su pupilo % (K a 8°)

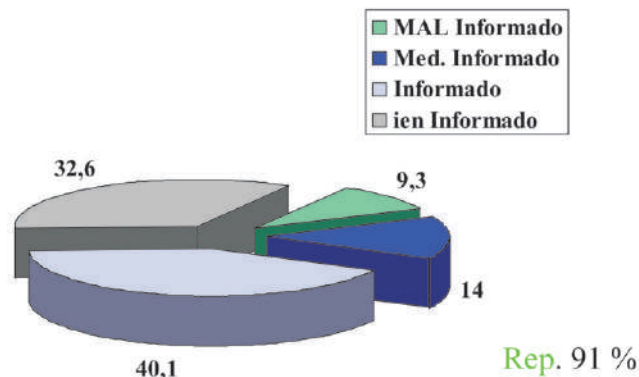

El 73% esta bien informado acerca de la conducta escolar de sus pupilo, el 14% está medianamente informado y el 9.3% se considera mal informado.





Bienvenidos al Colegio

El futuro de los niños es siempre hoy, mañana será tarde.



CONCLUSIÓN.-

Más del 73% de los apoderados está bien informado de los progresos escolares y conducta, además de sentirse bien informados en general por los estamentos directivos del Colegio. En suma, parece ser que la cifra porcentual es coincidente con aquellas que se referían a la asistencia del apoderado a reuniones. De acuerdo a este parámetro, habría que buscar fórmulas de compromiso mayor entre apoderados y Colegio para disminuir el 27% de apoderados que se sienten poco o mal informados.

7.7.- PERCEPCIÓN DEL PROFESOR POR EL APODERADO.-

7.7.1.- Sugerencias del apoderado al profesor.-

Sugerencias del apoderado al profesor (K a 8°)

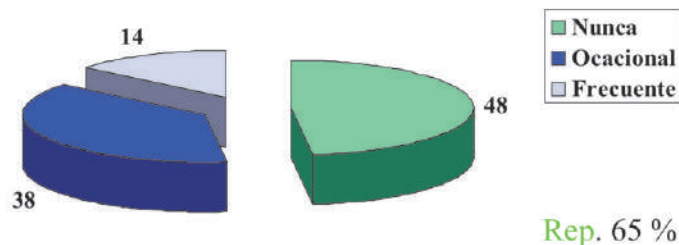

De los apoderados que contestaron esta pregunta sólo el 14% hace sugerencias al profesor, el 38% lo hace ocasionalmente y 48% nunca.

7.7.2.- Actitud del profesor ante sugerencias del Apoderado.-

EL PROFESOR ANTE SUGERENCIAS

CURSO	ESCUCHA	TRATA	TIEMPO	INTERES	SOLUCIONES	PROMEDIO	REPRESEN
KINDER	6,3	5,3	5,6	6,1	5,4	5,74	74
1°	5,8	6,2	5,9	5,8	5,5	5,84	81
2°	6,8	6,4	6	6,5	6,9	6,52	75
3°	5,1	6,5	5,2	5,5	5,5	5,56	68
4°	6,5	6,4	6,7	6,7	6,5	6,56	83
5°	6	6,3	6	6,4	6,1	6,16	53
6°	6,8	5,5	6,4	6	6,3	6,2	36
7°	6,8	6,6	6,8	6,9	6,7	6,76	57
8°	6,8	6,4	5,6	6	5,6	6,08	74
TOTAL	6,3	6,2	6,0	6,2	6,1	6,2	67





Bienvenidos al Colegio

El futuro de los niños es siempre hoy, mañana será tarde.



EL PROFESOR RESPECTO DE SU PUPILO

ITEM / CURSO	KINDER	1°	2°	3°	4°	5°	6°	7°	8°	PROM
Lo identifica	7	6,3	6,8	6,5	6,9	6,6	7	6,8	6,8	6,7
Se preocupa	6,6	6	6,8	6,3	6,4	6,5	5,7	6,8	6,7	6,4
Seguimiento	6,6	5,8	6,7	6,1	6,5	6,5	5,4	6,6	6,3	6,3
Se informa	6,4	5,5	6,1	6,1	6,4	6,6	6	6,8	5,5	6,2
Da seguridad	6,5	5,9	6,3	6,1	5,8	6,2	5,4	6,8	6,2	6,1
Adecúa aprendizajes	6,3	6	6,6	6,1	6,4	6,4	5,5	7	6,2	6,3
proporciona valores	6,8	6,3	6,8	6,7	6,3	6,5	6,6	6,8	6,2	6,6
interes	6,7	6	6,6	6,1	6,5	6,1	5,6	6,6	5,8	6,2
tiempo	5,8	6,6	6,6	5,8	6,3	5,9	6	6,7	5,8	6,2
trato	6,5	6,3	5,9	5,4	6,4	5,5	5	6,7	6,3	6,0
escucha	6,5	5,3	6	5,4	6,4	5,9	5,8	6,1	6,5	6,0
soluciona	6,5	5,6	6,5	5,7	6,5	5,4	5,5	6,5	5,5	6,0
PROMEDIO	6,5	6,0	6,5	6,0	6,4	6,2	5,8	6,7	6,2	6,2
REPRESN.	86	81	71	92	84	77	43	64	64,2	76,0

De acuerdo a la tabla y gráfico anteriores, los apoderados califican al profesor con nota promedio 6.2 respecto de todas las categorías de conductas y actitudes consultadas. Se puede destacar que los apoderados califican con mejor nota a la preocupación del profesor por su pupilo (6.4) y a la transmisión de valores (6.6). Los cursos 6° y 7° fueron menos participativos en esta evaluación.

CONCLUSIÓN.-

La mayoría de los padres no hace sugerencias a los profesores, demostrando ser pasivos frente a la educación de sus hijos.

Los profesores fueron bien evaluados respecto a las actitudes frente a sugerencias y reclamos de los apoderados; sin embargo frente a estas consultas, fue poca la participación de los encuestados. Esta actitud frente a las respuestas puede ser consecuencia precisamente de la pasividad del apoderado que al no haber sugerido nada al profesor o nunca haber reclamado, no tiene opinión frente al tema.

Mayor participación tuvieron los apoderados frente al ítem 8.4 donde evalúan variados aspectos de la conducta del profesor frente a los pupilos. En general, el profesor es bien calificado por el apoderado, salvo un curso el cual no tuvo tampoco buena participación de respuestas.





Bienvenidos al Colegio

El futuro de los niños es siempre hoy, mañana será tarde.



EL PROFESOR RESPECTO DE SU PUPILO

ITEM / CURSO	KINDER	1°	2°	3°	4°	5°	6°	7°	8°	PROM
Lo identifica	7	6,3	6,8	6,5	6,9	6,6	7	6,8	6,8	6,7
Se preocupa	6,6	6	6,8	6,3	6,4	6,5	5,7	6,8	6,7	6,4
Seguimiento	6,6	5,8	6,7	6,1	6,5	6,5	5,4	6,6	6,3	6,3
Se informa	6,4	5,5	6,1	6,1	6,4	6,6	6	6,8	5,5	6,2
Da seguridad	6,5	5,9	6,3	6,1	5,8	6,2	5,4	6,8	6,2	6,1
Adecúa aprendizajes	6,3	6	6,6	6,1	6,4	6,4	5,5	7	6,2	6,3
proporciona valores	6,8	6,3	6,8	6,7	6,3	6,5	6,6	6,8	6,2	6,6
interes	6,7	6	6,6	6,1	6,5	6,1	5,6	6,6	5,8	6,2
tiempo	5,8	6,6	6,6	5,8	6,3	5,9	6	6,7	5,8	6,2
trato	6,5	6,3	5,9	5,4	6,4	5,5	5	6,7	6,3	6,0
escucha	6,5	5,3	6	5,4	6,4	5,9	5,8	6,1	6,5	6,0
soluciona	6,5	5,6	6,5	5,7	6,5	5,4	5,5	6,5	5,5	6,0
PROMEDIO	6,5	6,0	6,5	6,0	6,4	6,2	5,8	6,7	6,2	6,2
REPRESN.	86	81	71	92	84	77	43	64	64,2	76,0

De acuerdo a la tabla y gráfico anteriores, los apoderados califican al profesor con nota promedio 6.2 respecto de todas las categorías de conductas y actitudes consultadas. Se puede destacar que los apoderados califican con mejor nota a la preocupación del profesor por su pupilo (6.4) y a la transmisión de valores (6.6). Los cursos 6° y 7° fueron menos participativos en esta evaluación.

CONCLUSIÓN.-

La mayoría de los padres no hace sugerencias a los profesores, demostrando ser pasivos frente a la educación de sus hijos.

Los profesores fueron bien evaluados respecto a las actitudes frente a sugerencias y reclamos de los apoderados; sin embargo frente a estas consultas, fue poca la participación de los encuestados. Esta actitud frente a las respuestas puede ser consecuencia precisamente de la pasividad del apoderado que al no haber sugerido nada al profesor o nunca haber reclamado, no tiene opinión frente al tema.

Mayor participación tuvieron los apoderados frente al ítem 8.4 donde evalúan variados aspectos de la conducta del profesor frente a los pupilos. En general, el profesor es bien calificado por el apoderado, salvo un curso el cual no tuvo tampoco buena participación de respuestas.





Bienvenidos al Colegio

El futuro de los niños es siempre hoy, mañana será tarde.



7.7.5.- OPINIÓN DEL APODERADO FRENTE A LOS TALLERES ESCOLARES.-

CONSIDERA LOS TALLERES

CURSO	OBLIGATORIOS	OPTATIVOS	TOTAL	NO APROPIADOS	MUY APROP	TOTAL
KINDER	10	14	24	1	19	20
1°	6	14	20	1	17	18
2°	3	17	20	2	16	18
3°	6	25	31	3	26	29
4°	15	12	27	7	17	24
5°	5	10	15		15	15
6°	6	6	12	2	9	11
7°	6	11	17	3	16	19
8°	5	2	7	1	5	6
PROM	62	111	173	20	140	160
%	35,8	64,2	100	12,5	87,5	100
		REPRES	95,6		REPRES	88,4

El 64.2% de los apoderados considera que los talleres deben ser optativos, si bien el 87.5% los considera muy apropiados para su pupilo.

CONCLUSIÓN.-

El apoderado no acepta en su gran mayoría la obligatoriedad de los talleres. Habrá que encontrar la manera de que a lo menos un taller de importancia sea considerado obligatorio o, por último, provoque en el alumno y apoderado el compromiso que evite la deserción.

8.- ACTIVIDADES EN QUE A LOS APODERADOS LES GUSTARÍA PARTICIPAR.-

8.1.- Actividades

ACTIVIDADES PARA LOS APODERADOS

CURSO	TALLERES	SEMINARIOS	CHARLAS	FOROS	CURSOS	TOTAL
KINDER			1	2	6	9
1°	4	1	3	1	3	12
2°	3	1	1	1	1	7
3°	5		4	2	7	18
4°	5	2	6	1	3	17
5°	4	1	3	1	6	15
6°	4	2	3	2	3	14
7°	3		4	3	1	11
8°	3		1	2	1	7
TOTAL	31	7	26	15	31	110
%	28,2	6,4	23,6	13,6	28,2	100,0

Los apoderados prefieren los talleres (28.2%), charlas (23.6%) y cursos(28.2%). La participación en esta respuesta fue de 60.7%.





Bienvenidos al Colegio

El futuro de los niños es siempre hoy, mañana será tarde.



8.2.- Solventaría costos.-

SOLVENTA COSTOS

SI	NO	TOTAL	\$
19	2	21	3577
14	5	19	2385
9	6	15	3600
21	4	25	1722
12	10	22	3500
11	2	13	4278
8	3	11	3400
9	5	14	2800
5		5	4200
108	37	145	3274
74,5	25,5	100	
REPRES		80,1	

Si alguna de las actividades anteriores significara solventar algunos costos los apoderados en su mayoría estarían dispuestos a costearlos.





Bienvenidos al Colegio

El futuro de los niños es siempre hoy, mañana será tarde.



8.3.- Temas en que al apoderado le gustaría participar.-

SUGERENCIAS TEMAS APODERADOS						
curso	tema	f	curso	tema	f	
KINDER	Folclore	2	3°	Drogas	3	
	Esc. Padres	3		comput	2	
	Comput	2		Prob.alumno	3	
	Cocina	1		Esc.Padres	5	
	teatro	1		Manualidades	5	
1°	Ajedrez	1	4°	Sexualidad	1	
	Gim.ritmica	1		salud	1	
	Salud mental	1		cocina	1	
	Folclore	1		comput	1	
	pasteleria	1		ingles	1	
2°	Esc. Padres	4	5°	arobica	1	
	Aerobica	1		Educación	6	
	Educación	3		Esc.Padres	3	
	Educación	3		Esc.Padres	1	
	Salud drogas	1		Desarr.infan	1	
	Comput	1		comput	2	
	teatro	1		6°	comput	1
	artes	1			Drogas	1
	Sexualidad	1			Esc.Padres	2
		Ciencias		1	8°	comput
			Esc.Padres	1		
			Orientacion	1		

Se advierte que los apoderados prefieren temas relativos a cómo tratar a sus pupilos y comprenderlos mejor de acuerdo a sus etapas de desarrollo.





Bienvenidos al Colegio

El futuro de los niños es siempre hoy, mañana será tarde.

Gabriela Mistral



9.- RESUMEN EJECUTIVO EPGE

- a.- De la EPGE se concluye que el 76% de los Padres y Apoderados tiene estudios de enseñanza media con escasa participación de Universitarios.
- b.- Los padres y Apoderados son adultos jóvenes (35-38 años) constituyen familias estables con presencia de padre y madre, viven en casas propias con niveles de dependencias cómodas para recibir a un grupo de poco más de 4 personas en promedio.
- c.- La mayoría de los encuestados tiene radio, TV, teléfono y cable, pero del total sólo un 9% accede a la red.
- d.- El apoderado mayoritariamente realiza labores de casa (40%) y aquellos que realizan trabajos remunerados estos no son profesionales, responden a las categorías de trabajos técnicos de nivel medio u oficios que no necesitan estudios muy prolongados o complejos.
- e.- El apoderado presenta baja o casi nada de frecuencia lectora, habitualmente no está suscrito a ninguna publicación, escasamente practica hobbies y su diversión favorita es el cine.
- f.- El apoderado percibe la educación general de sus hijos en el Colegio Gabriela Mistral entre medianamente superior a superior en comparación a otros colegios (64%) y presenta algún reparo respecto a la infraestructura física del plantel siempre comparativamente.
- g.- El apoderado percibe positivamente la evaluación de los aprendizajes de su pupilo, encuentra que las evaluaciones son entre medianamente exigentes a exigentes y aquellos que optan por el cambio en la exigencia lo hacen en el mismo sentido, hacia evaluaciones exigentes a muy exigentes.
- h.- Las normativas del Colegio son bien entendidas, un grupo de 28.7 % las encuentra medianamente claras.
- i.- Una nota 5.8 es dada al Colegio respecto al trato, sugerencias, soluciones, tiempo que este dedica a los apoderados.
- j.- El 77.5% de los apoderados se siente capacitado para apoyar a su pupilo en las tareas escolares a pesar que un buen número de ellos (63) solicitan ayuda en alguna materias principalmente en matemáticas y lenguaje.
- k.- La asistencia a reuniones es de un 77.5% del total y la mayoría de ellos no ha cooperado nunca en actividades del Colegio (63.5%)
- l.- Más del 73% de los apoderados se siente bien informado de los progresos y de la conducta de sus pupilos y dicen también estar informados adecuadamente de parte de los directivos del Colegio.
- m.- El apoderados muestra pasividad al responder que el 86% de ellos no hace sugerencias o muy pocas veces al profesor. De todos modos los





Bienvenidos al Colegio

El futuro de los niños es siempre hoy, mañana será tarde.

Gabriela Mistral



apoderados igual califican la actitud del profesor ante sugerencias y/o reclamos de parte del apoderado muy positivamente con notas 6.2 en ambos casos.

n.- El apoderado tiene buena percepción de la actitud del profesor frente al alumno en varios aspectos calificándolo con nota 6.2 promedio destacando la transmisión de valores y la preocupación por el alumno percibida.

ñ.- El apoderado en su gran mayoría no gusta de talleres obligatorios para sus pupilos, a pesar que los encuentra muy apropiados.

o.- Los apoderados gustarían que el Colegio los informara o actualizara en talleres, charlas y cursos siendo los temas preferidos aquellos relacionados con el desarrollo psicológico de los alumnos.

p.- Los apoderados proyectan a sus hijos tradicionalmente hacia liceos para luego sigan en la Universidad.



Gabriela Mistral





Bienvenidos al Colegio

El futuro de los niños es siempre hoy, mañana será tarde.

Gabriela Mistral



10.- ESTUDIO DE NECESIDADES 1º SEMESTRE 2009

Introducción

En el marco de la implementación del plan de Subvención Escolar Preferencial y de la elaboración y puesta en marcha del Plan de Mejoramiento Educativo, el Colegio Gabriela Mistral se planteó la realización de un Estudio de Necesidades, con miras a identificar e intervenir de forma estructurada y eficaz sobre aquellas características institucionales diagnosticadas como problemas o carencias.

La puesta en práctica del presente estudio estuvo a cargo del psicólogo del colegio **Pablo Guerrero Pontarelli**, quien tomando una muestra aleatoria de “discursos” de profesores, apoderados, alumnos, observación de clases y revisión de documentos, aplicó la metodología cualitativa de análisis de contenido, separado y clasificado en distintas categorías emergentes.

Es importante aclarar que algunas de las necesidades emergentes del estudio se encuentran en proceso de intervención, como es el caso de profesionales de apoyo a la docencia, en particular, la contratación de una psicopedagoga y próximas capacitaciones, así como el archivo SEP que tendrá un abordaje Preferencial, desde el trabajo del psicólogo, así como también de la Orientadora Familiar en práctica que tendremos durante el primer semestre.

La información presentada a continuación es ejemplificada con algunas de las intervenciones de los actores que participaron del estudio y está agrupada en 5 ejes principales, susceptibles de intervención, correspondientemente descritos.

10.1.- Necesidad de Apoyo a la Docencia y Desarrollo de Competencias Profesionales

Una necesidad detectada es el **Apoyo a la Docencia**, en el entendido de que los actores educativos del colegio demandan explícitamente ayuda de profesionales que aborden aquellos casos referidos como incontrolables para los docentes o fuera de su campo de competencias profesionales. Los docentes, principalmente, demandan apoyo de profesor diferencial o psicopedagogo, como complemento al trabajo del psicólogo y al departamento técnico pedagógico de la institución.

Anclada a la necesidad antes mencionada, se encuentra el **Desarrollo de Competencias Profesionales** relacionadas con conocimiento acerca de la psicología del niño en sus distintas etapas del desarrollo y las capacidades para





Bienvenidos al Colegio

El futuro de los niños es siempre hoy, mañana será tarde.

Gabriela Mistral



realizar un diagnóstico inicial de psicopatologías o trastornos del aprendizaje, con el fin de derivar a los profesionales correspondientes dentro del colegio e identificar en qué casos puede ser la estrategia educativa la que está fallando o el vínculo profesor alumno, tal vez modificables por el mismo profesional en la dinámica de la sala de clases.

No es una necesidad que los profesionales cumplan un rol asistencialista dentro de la institución, interpretación que erróneamente se podría hacer de esta categoría, sino más bien deberán tender hacia una profesionalización e intercambio de conocimientos en las distintas áreas con el fin de resolver las problemáticas individuales que puedan tener los alumnos, y que sean factores negativos para su desarrollo académico. El Apoyo a la Docencia y el Desarrollo de Competencias Profesionales serán categorías que irán de la mano y que tendrán como objetivo común la formación de profesionales ricos en conocimiento y autónomos frente a algunas situaciones particulares.

A continuación algunas citas que dan cuenta de esta categoría:

GH: eso no es lo ideal, pero lamentablemente nosotros no tenemos las herramientas para tratarlo si queremos que el colegio avance en cuanto a nivel intelectual, cognitivo, quiero decir que logren rendimiento, que lleguemos a una vara más alta, si no contamos con las herramientas como un psicopedagogo hay que sacar los elementos que nos entorpecen el camino.

AC: hay profesores que no pescan a los niños que les cuesta: el que agarró, agarró y siguen adelante.

Vi: mi hija también sufre problemas de concentración, entonces yo le digo que le pida a la profesora que le explique, pero ella dice “no, yo ya expliqué eso.

GH: los colegios municipales tienen psicopedagoga.

DF: Los profesores tenemos que ser psicólogos, psicopedagogos, asistente social (le dictan algunas cosas sus colegas), papá, mamá, doctor cuando le duele la guatita, amigo, sobre todo amigo, como dice Valeria.

GH: si tiene problemas conductuales que busque un profesional adecuado. Por ejemplo yo que le hago a los más grandes, no le hago a los chiquititos, por eso es importante que hablen las profesoras de los más chicos. Cuando tengo un chico con un problema conductual, ya sea emocional, de conducta manifiesta





Bienvenidos al Colegio

El futuro de los niños es siempre hoy, mañana será tarde.

Gabriela Mistral



y hay un trasfondo de conducta manifiesta yo he hecho que busque la sugerencia de un profesional que les ayude, un psicólogo, neurólogo, terapia familiar...y dígame que me envíe un informe para saber si hay que hacerle un tratamiento especializado adecuado para nosotros apoyarlo Y cuando llegan las cartitas ahí nos comunicamos oye tal niño tiene que tener una evaluación diferenciada o tal trato porque tiene problemas de concentración.

ES: hay muchos apoderados que dicen el psicólogo nos dijo esto, esto, esto, así que siéntemelo adelante. Entonces tú le pides que te mande la carta y pasa todo el año y nunca manda la carta, entonces tu entras en la duda de si realmente estaba en tratamiento o no, entonces esa parte como que sea más formal, yo creo que todos, debería haber un informe de un psicólogo para ver los casos de niños con problemas tendría que haber realmente un informe de psicólogo. Como el colegio tiene uno, entonces, como tú hiciste el año pasado, con tu informe irlos archivando cada profesor jefe y tener una pauta para...

GH: No, yo pienso que no deberían quedar al margen, yo pienso que debería por ejemplo...haber psicopedagogos. Esa es la salvación de estos niños, porque la psicopedagoga podría evaluarlo y ver si el problema es a nivel intelectual, a nivel emocional, si tiene problemas en el nivel de madurez, que a lo mejor con un reforzamiento entra en vereda, hablando cognitivamente, porque a lo mejor el alumno hace desorden, pero por qué hace desorden? A lo mejor no entiende nada y como no entiende nada se pone a mirar pa atrás y a hacer desorden. Porque una cosa conlleva a la otra.

10.2.-Necesidad de Atribución de responsabilidades Interna o de Empoderamiento

Una de las necesidades detectadas durante el presente semestre, basado en la recolección de información y su categorización, es la **Necesidad de Empoderamiento o Atribución Interna de responsabilidades** por parte de las personas que trabajamos en el Colegio Gabriela Mistral.

El discurso de los distintos componentes de la comunidad escolar, tiende radicalmente a la **Atribución Externa** de responsabilidades, vale decir, a construir los eventos negativos o de “fracaso académico” como objetivamente ajenos a la propia responsabilidad, lo cual ha tenido como resultado:

-**Mitificación** respecto de la calidad de la enseñanza, comparándola con otras realidades educativas.





Bienvenidos al Colegio

El futuro de los niños es siempre hoy, mañana será tarde.

Gabriela Mistral



-**Rol pasivo frente a los problemas.** Aquello que está fuera de nuestro ámbito de control escapa a nuestra responsabilidad, pues se percibe como imposible de intervenir o modificar.

-**Ayuda a evadir el juicio negativo.** No nos exponemos asumiendo errores frente a los demás.

-**No nos enjuicamos negativamente,** pues no asumimos como interna la atribución de responsabilidades frente a aquello que no está dando resultados positivos.

En general, podemos decir que la posibilidad de cambio o mejoras en los resultados como colegio se estanca, dado que el discurso de Atribución Externa es el imperante. Aquello que tiene su **Locus de Control afuera** de nosotros es visto como **imposible de modificar.**

Algunos de los factores externos a los cuales se les atribuye responsabilidad ante los resultados adversos son, entre otros:

- Infraestructura
- Cambio en la Familia: valores, responsabilidad, carencias económicas y culturales
- Enclave geográfico y sociocultural del colegio
- Características de los alumnos: Problemas de aprendizaje, comportamiento, emocionales, etc.
- Número de Alumnos por sala.

Un cambio de Locus de Control Externo a Interno es una Necesidad detectada y la llamaremos **Empoderamiento**, vale decir, “hacerse de poder” o tomar control y responsabilidad sobre de nuestro trabajo.

A continuación algunas citas que dan cuenta de esta categoría:

X1: es guiar en la parte académica y reforzar la parte valórica, porque hay niños que vienen chuecos de la casa

X3: hay alumnos que no golpean la puerta entran y se sientan. Eso demuestra que el la casa no les enseñan, entonces ya no es refuerzo. Además de lo académico hay que entregar en muchos casos valores

Ñ: Y también si ella nos trata de enseñar y nosotros le respondemos mal ella va a ser así con nosotros. Ya va a venir con la mala imagen de nosotros cuando empiece la clase.





Bienvenidos al Colegio

El futuro de los niños es siempre hoy, mañana será tarde.

Gabriela Mistral



X: acá se ve un poco más fácil que de donde vengo, por lo que he visto en las mañanas. Los chicos son bastante respetuosos, no tengo que estar preocupada del comportamiento. Puedo entregar el conocimiento de forma más tranquila. No me tengo que preocupar del comportamiento del alumno o del grupo curso.

X1: fijate que es interesante lo que dice ella porque eso quiere decir que el trabajo de los colegas ha sido bueno. Ha habido un trabajo que se ha hecho.

Nch: lo que hace el profesor en la sala es enseñar, pasar materia, etc. (...) el apoderado tiene que ayudar en la casa.

Nch: los papás tienen que preocuparse de su hijo en los estudios, aparte de los valores.

X3: cuando ya tengo un chico con un problema conductual, ya sea emocional, y hay un trasfondo de conducta manifiesta yo he hecho que busque la sugerencia de un profesional que les ayude, un psicólogo, neurólogo, terapia familiar...y dígame que me envíe un informe para saber si hay que hacerle un tratamiento especializado adecuado para nosotros apoyarlo. Y cuando llegan las cartitas ahí nos comunicamos oye tal niño tiene que tener una evaluación diferenciada o tal trato porque tiene problemas de concentración.

X2: al menos en cuarto, el nivel de los niños en comparación con niños de un colegio particular subvencionado tal vez u otro municipal de la comuna es realmente muy bueno, muy pero muy bueno, a pesar de que nosotros decimos que "ay el cabro conflictivo" y que se yo, pero son casos a lo mejor aislados en comparación a la vida que se vive en otros establecimientos.

X1: el mismo niño que va al Luis Cruz Martínez tiene un tipo de conducta y el de acá tiene una un poquitito mejor, en la parte valórica, de lo otro ya sabemos...

C: la Verdad es que todos deberíamos tener buenas notas. Algunos tiene etapas difíciles, pero hay que seguir adelante. Es tu meta, es lo que uno quiere ser.

X2: Porque hoy en día en la sociedad hay papás que no se preocupan para nada...

X3: (refiriéndose al rol del apoderado) de primero a cuarto y prebásica que se





Bienvenidos al Colegio

El futuro de los niños es siempre hoy, mañana será tarde.

Gabriela Mistral



preocupe de que haga sus tareas, que firma las comunicaciones, que no venga sucio, ni con piojos, pelo largo, en fin, de toda la parte higiénica, de firmar comunicaciones de malas conductas, revisar las tareas, de preocuparse de que estudie, ese tipo de apoyo. No le pedimos que haga clases, sino que nos devuelva la mano de lo que nosotros estamos enviando

X3: yo creo que pasa porque se cobre y que se pasan el dato de que hay un nivel más alto y los que tienen nivel muy bajo no vienen porque les da miedo. La selección no se hace sola.

X2: Puede que a lo mejor en un curso con 30 en general, aunque haya uno o dos con problemas a lo mejor va a ser más fácil tener el dominio y poderlo ayudar y trabajar con él en forma individual adentro de la sala, ya sea por algún problema conductual, ponerle más cariño, más demostración, no sé...

X2: Porque algunos, los más grandes, vienen porque los papás los mandan. Porque saben que tienen que venir.

X4: También uno puede poner mucho cariño y tratar de hacer bien las cosas, peor hay apoderados que no cumplen. Y también se reciben casos con problemas que no se pueden resolver dentro del colegio...

X3: Si influye, por ejemplo yo llevo hartos años acá, generalmente nosotros promediamos 35 más menos. El año pasado tuvimos bum... casi todos sobre cuarenta y fue realmente agotador, porque con dos o tres, por ejemplo en cuarto deben haber sido tres los casos complicados, otros tres regulares, pero yo que entraba tres horas terminaba disfónica. En cambio ese mismo curso que ahora tiene 30, 31 es otra cosa.

X4: Generalmente esos alumnos que están mal son los que no tienen ayuda de los padres. Porque tú citas a los apoderados: no vienen, pides materiales: no traen.

X3: No deberían quedar al margen, yo pienso que debería por ejemplo... haber psicopedagogos. Esa es la salvación de estos niños, porque la psicopedagogo podría evaluarlo y ver si el problema es a nivel intelectual, a nivel emocional, si tiene problemas en el nivel de madurez, que a lo mejor con un reforzamiento entra en vereda, hablando cognitivamente.

X2: El año pasado tenía el curso que tenía menos alumnos, pero en realidad





Bienvenidos al Colegio

El futuro de los niños es siempre hoy, mañana será tarde.

Gabriela Mistral



tenía dos alumnos que eran casos bien especiales, que eran el M y el otro M...y que con ellos era totalmente difícil llegar a una armonía digamos de grupo, ya. Por cualquier cosa influía esa armonía que estaba tan bien. Ellos ahora no están, ya, ninguno de los dos, eh, a pesar de que igual sigo con menos, pero es un grupo de trabajo que ha estado totalmente diferente, cambiado, más participativo.

X1: Los profesores tenemos que ser psicólogos, psicopedagogos, asistente social (le dictan algunas cosas sus colegas), papá, mamá, doctor cuando le duele la guatita, amigo, sobre todo amigo, como dice X. Yo converso mucho con mis cabros chicos, sobre todo con los más grandes. Con uno que me pesque ya es algo. Como profesor siempre estás buscando la estrategia, la forma, y siempre te estás cuestionando.

Vi: un profesor, al menos, debería preocuparse de los alumnos.

Nch: el profesor es eso porque le gusta enseñar a los niños, que lo haga con sentimiento.

Vi: si hay un niño con una enfermedad y la mamá llama que no te digan “disculpe, no tengo tiempo para atenderla”, entonces yo digo ahí ¿de qué clase de profesor estamos hablando?

Vi: el profesor debe dedicarse y ver qué pasos va a seguir según como va la enfermedad de la persona.

AC: Tuve que llevarla al psicólogo y me dijo que lo primero que tenía que hacer era sacarla del colegio, porque tenía problemas con la tía que le gritaba demasiado.

Nch: el profesor tiene que dar el 50% y el apoderado el otro 50%.

Nch: no sólo el profesor tiene que llevarse la responsabilidad de enseñarle a los niños, también los papás.

10.3.- Considerar el contexto sociocultural y económico de los actores

Esta necesidad se encuentra cruzada con la necesidad de Desarrollar Competencias Laborales, respecto del grupo social “Medio Bajo” con el que se está trabajando, que posee ciertas características particulares, que no





Bienvenidos al Colegio

El futuro de los niños es siempre hoy, mañana será tarde.

Gabriela Mistral



son consideradas como factores a integrar en las estrategias de trabajo. Frecuentemente, los actores del estudio afirman que el Colegio Gabriela Mistral es diferente a otros establecimientos del sector, considerando principalmente el factor conductual y académico. Esta diferencia, en el discurso, aparece como la mitificación de cierta eficacia que históricamente se vio reflejada en un buen rendimiento en las pruebas SIMCE hasta el año 2006. Mitificada en el sentido de que los actores aún afirman tener dicha efectividad, cuando los resultados de los años 2007 y 2008 indican una baja sostenida en el rendimiento de los alumnos. Sumado a esto, podemos decir que se nombra a la familia como el factor decisivo en el resultado que puedan obtener los profesores con sus pupilos. A su vez, los apoderados se refieren muchas veces a los profesores y a la dirección como responsables (haciendo referencia a los procesos atribucionales subyacentes). Los alumnos suelen hacer hincapié en las capacidades personales, la actitud y la capacidad para afrontar los problemas, como factores importantes a la hora de evaluar el por qué del rendimiento de un alumno. El Desarrollo de Competencias Profesionales respecto de cómo abordar a la familia, en el entendido de que son los trabajadores del colegio los que deben ser profesionalizados, debe considerar las características particulares del grupo social y económico con el que se está trabajando, que corresponde al mismo del Colegio Luis Cruz Martínez, por ejemplo, varias veces nombrado a lo largo del estudio, y que presenta ventajas y desventajas que deben ser enfrentadas mediante estrategias relacionales y educativas particulares.

Por otra parte, es frecuente en el discurso de los actores educativos, el tema del dinero que aportan los apoderados en términos de colegiatura, Centro de Padres y Apoderados y otras actividades que demandan gasto. También existe una evaluación negativa acerca de la clasificación de muchos alumnos prioritarios como tales y se percibe como injusto que la mayoría de los apoderados no estén suscritos al CEP. La información anterior da cuenta de una percepción por parte de los apoderados “ideal” sobre el colegio, que no tiene correlato con los documentos del Ministerio de Educación que clasifica al Colegio Gabriela Mistral en un estrato Medio Bajo. Es necesario intervenir y generar instancias de participación, con el fin de revisar la identidad que tiene el colegio en términos de su enclave sociocultural y económico particular.

También es relevante dónde están puestas las expectativas y qué tan altas, puesto que habría que analizar cuáles son los rangos con los cuales trabajar para el grupo particular de alumnos que tiene el establecimiento.





Bienvenidos al Colegio

El futuro de los niños es siempre hoy, mañana será tarde.

Gabriela Mistral



A continuación algunas citas que dan cuenta de esta categoría:

Vcu: Aquí por norma general se cobraba \$5000 la cuota del centro general de padres, que después me vayan a exigir que participe en una rifa, kermese, que lo otro, para poder hacer la plata de los que no pagan.

ESTE: Yo creo que puede ser la selección de los alumnos, porque hay colegios como el A 39 donde los alumnos que llegan, por lo que he escuchado, son como lo peor.

VCu: Yo veo que el que me pagó y está al día tengo que tenerlo por acá arriba y el que me debe tendrá que participar en rifas y completadas.

CRIS: Yo creo que está bien la calidad de la educación, porque la tía X puede ser estricta, pesada a veces, y con sus momentos de buena onda. Tal vez lo hace por algo, porque quiere que seamos médicos, etc., No quiere que seamos simples profesores, quiere que seamos mucho más y ella nos quiere enseñar quizás lo que ella quiso ser.

Bel: vienen con la idea de que no quieren el colegio y que no les interesa nada.

Este: nosotros vamos a separarnos de ellos y vamos superarlos.

VCu: se hablaba de arreglar los baños, a lo mejor alguno que no paga es gáster: que pague con trabajo.

R: (viene de colegio Manuel Montt) Era igual que acá, bien tranquilo y unidos, así que no noté mucho el cambio, porque acá te aprecian y el aire de la sala es como bueno.

Este: cuando repites hay pérdida en plata te compraron las cosas, la limpieza, etc. el hijo se tiene que sacar buenas notas.

Cris: yo creo que no es tanto lo de la ropa. Yo creo que se entristecen porque no estudió. No les importa la plata, creo que pagarían mucho si fuese posible. Nosotros somos los logros de ellos...

VCu: A los niños hay que prepararlos para que entiendan. Si vamos a nivelar para abajo estamos mal.





Bienvenidos al Colegio

El futuro de los niños es siempre hoy, mañana será tarde.

Gabriela Mistral



SP: que los niños salgan bien educados, bien enseñados (...) saber mucho, manejar conocimiento.

VCu: que estén preparados para cualquier nivel. Estamos hablando de cambio de colegio, de enseñanza media, si va al Juan 23 no va desentonar, va a caer bien parado y va funcionar bien.

ESTE: El ambiente es agradable, no es como en el otro colegio, el Luis Cruz Martínez. Donde le hablabas a un compañero y quieres salvarte y chucha, perdón... compañero. En vez de salvarte, en este colegio son tranquilos, no me gustaba el otro colegio, porque acá el ambiente es diferente.

VC: deberían poner un listado de deudores (...) la profesora dice voy con los que pagan los que no en la prueba se sacan un uno, no más.

O: Este: no creo que pueda ser por que quieren, si no por el trabajo u otros motivos de fuerza mayor.

VC: yo creo que los que no pagan deberían buscar un colegio municipal.

ESTE: porque allá hablai y te golpean. O sea, a mí nunca me pegaron, pero si lo vi en otros compañeros.

NCh: pero igual la dirección les permite que sigan.

VC: yo soy dueña de casa y me gustaría que mi hijo pudiese ser universitario.

I: Es que es harto tiempo, son casi 8 años juntos y se forman relaciones importantes, digamos, cuesta dejar a una persona de lado porque se han dado grados de confianza importantes al estar todo el año juntos. Por ejemplo cuando uno se va del colegio deja a todos los compañeros atrás y cuesta, que es lo que parece que me va a pasar este año y no es lo mismo, porque no estoy acostumbrado a otra gente. Con los que llevo harto tiempo puedo compartir, porque ya se como son.

O: Yo creo que no es culpa del colegio. También pasa que hay personas que tienen muchos problemas en sus casas, que los papás son drogadictos o no tienen situación para pagar un buen colegio y entonces se van a uno que está a su alcance de pago... por eso dicen que hay puros choritos y echan a perder la educación de los colegios. No es que sea mala la educación, las personas tienen muchos problemas...





Bienvenidos al Colegio

El futuro de los niños es siempre hoy, mañana será tarde.

Gabriela Mistral



U: Echan a perder un colegio...por ejemplo, si se hace un colegio bueno y entran puros alumnos buenos el colegio va a ser bueno, pero si entran puros cabros malos el colegio, va a ser malo, con puros cabros desordenados. No hay que echarle la culpa al colegio.

VC: No tengo la solvencia económica para llevar a mi hija a otro lado.

10.4. Estrategias educativas, aprendizaje significativo.

En términos de lo que la literatura moderna consigna acerca del Aprendizaje Significativo, como estrategia fundamental para motivar y hacer más eficaz el proceso de enseñanza y aprendizaje, encontramos carencias, que se relacionan de alguna manera con una falta de conocimiento acerca de los intereses de los alumnos, en lo relativo a las temáticas a abordar, así como en lo que a dinámicas grupales u otras alternativas de trabajo en clases se refiere (entendido como Competencia Laboral). Para conseguir que el alumno se interese por los contenidos a aprehender, en otras palabras que pueda asimilar nuevos contenidos a contenidos preexistentes por su bagaje cultural, obtenido entre su grupo de pares, en la familia, en el barrio, etc, es necesario tener conocimiento sobre ese contenido preexistente. Entonces, podemos decir que hay un distanciamiento y una ignorancia respecto de la cultura de los alumnos, por parte de los profesionales que trabajamos con los alumnos. Este distanciamiento y rechazo cultural en muchas ocasiones, es un obstáculo para la consecución y la construcción de estrategias que de forma real se propongan lograr aprendizajes más significativos.

A continuación algunas citas que dan cuenta de esta categoría:

Ñ: yo creo que más que sentarse y dictar tanto, tiene que ser una clase entretenida. Porque lo que el profesor pasa hay que botarlo en la prueba y después se olvida.

O: la profesora del año pasado de X ramo hacía trabajar de acuerdo a unas páginas de un libro y después, de una hora decía “trabajaron” .

Ñ: X profe dictaba mucho y después a veces no revisaba, si no, pedía hacer un resumen de unas páginas.

L: dictaba no más y es muy aburrido.





Bienvenidos al Colegio

El futuro de los niños es siempre hoy, mañana será tarde.

Gabriela Mistral



VC: pero ella dice “no, yo ya expliqué eso”, entonces, a veces pasa que los niños se chupan y no preguntan.

Nch: hay niños que son tímidos y de repente les da cosa decir algo, por temor

B: la profe nueva de lenguaje dice que vamos a trabajar más en grupo.

O: si hay alguien que no entiende lo pueda ayudar, aunque el alumno le diga que entiende, que se gane la confianza y le pueda explicar eso que le da vergüenza decir que no entiende.

Nch: les dan un trabajo y los tienen escribiendo todo el rato.

SP: decirles “mira, hagámoslo de esta manera, hagamos algo entretenido”.

O: que hagan las clases más dinámicas y que no sea solo hablar y dictar.

I: que hablen de manera más cercana con nosotros, que nos conozcan, nuestros intereses.

Ñ: antes no había confianza. Yo creo que nos vamos a acercar más a ella, como que nos da más confianza. El año pasado era distinto.

Nch: tiene que quererlos a todos por igual, tienen que ser parejos.

AC: hay profesores que no pescan a los niños que les cuesta: el que agarró, agarró y siguen adelante.

I: que sea más amigo, más cercano, uno más en el grupo.

ESTE: a mí me da rabia cuando el profesor se enoja con los alumnos cuando fallan, en vez de tratar de conversar y empujarlo a que le vaya bien en la próxima. En vez de eso debería ayudarlo y preocuparse.

Ñ: Es como que se decepciona del alumno, que se sacaba buenas notas.

U: debería ayudar más a los de promedio cinco y empujarlos, mientras que los otros que bajan debería retomarlos.





Bienvenidos al Colegio

El futuro de los niños es siempre hoy, mañana será tarde.

Gabriela Mistral



Ñ: la profesora nueva dijo que les iba a hacer leer libros actuales y con debates los profes como que no se integran esos intereses.

ESTE: ser más estrictos, porque hay veces que hay alumnos que están conversando en la clase y no dejan que los demás trabajen.

Cris: si fueran más estrictos, o sea ni un problema pa todos y uno podría ponerle más atención y decir “Hola Tío, cómo está pelado”. Uno podría agarrar más confianza.

10.5. Necesidad de Cambio cultural respecto del establecimiento de vínculos entre los actores educativos y generación de Identidad.

Directamente relacionado con lo anterior, el discurso del alumnado participante en la investigación da cuenta de una falta de empatía por parte de muchos profesores con sus alumnos. Esto confirma la necesidad de conocer la cultura del “otro” (antropológicamente entendido como alumno) para poder establecer una posición más comprensiva frente a ellos. En general, en el discurso de los actores educativos se puede leer una lejanía, incluso atribuyéndose responsabilidades mutuamente, como veíamos anteriormente. La forma de vincularse, entonces, será confrontacional en términos de marcar una diferencia con el alumnado y apoderados, en lo que a resolución de conflictos se refiere y estilos comunicativos usados con más frecuencia. En el discurso aparece una visión frente al fracaso académico que no considera rehacer un proceso, que no es una interrupción en la vida académica de un alumno, pues dicho proceso no se detiene en ningún momento. Dicha visión genera lejanía y vínculos de desconfianza ante la evaluación externa o evasión de la misma, lo cual en muchos casos puede derivar incluso en psicopatologías. Es necesario conocer, para poder integrar en el grupo de trabajo en sala, la vida particular de los alumnos, especialmente de aquellos que presentan dificultades. Es una necesidad, entonces, generar un Cambio Cultural en lo que a estilos vinculares y comunicacionales se refiere, si se quiere lograr un acercamiento entre los distintos actores educativos. No queda totalmente explícito en el discurso, pero podemos extrapolar a la organización completa Colegio Gabriela Mistral, la necesidad de Cambio Cultural recién descrito, dado que los estilos vinculares son culturales y por lo tanto parte de las costumbres del grupo. Dicho grupo ha generado una Identidad Cultural en base a los procesos antes descritos que es necesario cambiar hacia estilos más saludables: asertivos, directos y empáticos.





Bienvenidos al Colegio

El futuro de los niños es siempre hoy, mañana será tarde.

Gabriela Mistral



Democratizar la escuela, en término de generar las instancias para que los distintos actores educativos se involucren y conozcan, podría ser considerada una sub necesidad que conducirá a un mayor compromiso con la institución y a generar una Identidad Cultural más sólida y con objetivos comunes compartidos y mejor definidos..

A continuación algunas citas que dan cuenta de esta categoría:

Mat: insultaba a los alumnos, pero afecta a la autoestima de algunos compañeros.

VC: yo siempre he sido una mamá súper preocupada: no faltó a las reuniones, siempre estoy preocupada de lo que piden en el colegio, de lo que dicen y lo que no dicen. El año pasado (2008) nos pasaron a llevar demasiado, y si este año los demás quieren quedarse callados no me importa, yo voy a levantar la mano. Por eso voy a ser delegada del curso.

Gl: antes no había confianza. Yo creo que nos vamos a acercar más a ella, como que nos da más confianza. El año pasado era distinto.

AC: en las reuniones alguien levanta la mano para dar una opinión en contra de algo y es un desastre. Es mal visto, nadie te mira, etc.

Gl: acercándose más a nosotros y dándonos la confianza.

SP: sabemos que los niños son inquietos, son desordenados, pero los niños también necesitan que sean cariñosos con ellos.

AC: les tienen muy poca paciencia (...) es bueno que el profesor sea más amigo de sus alumnos.

SP: todos tenemos derecho a estar en reuniones, no solamente la directiva (...) vayan, entérense de lo que pasa, den sus opiniones, pero nadie quiere hacer nada, ese es el problema.

AC: hay siempre tendencias, ¿es natural cierto?, pero los profes están muy esquivos, los niños tratan de acercarse...





Bienvenidos al Colegio

El futuro de los niños es siempre hoy, mañana será tarde.

Gabriela Mistral



VC: mi hija también sufre problemas de concentración, entonces yo le digo que le pida a la profesora que le explique, pero ella dice “no, yo ya expliqué eso”.

VC: yo soy famoso por oponerme siempre a todo (...) yo lo que quiero es que se pongan los pies sobre la tierra.

Gl: la profe ni siquiera se paraba a explicar lo que estábamos trabajando. A los que no trabajaban los trataba de tontos y de que tenían problemas mentales.

SP: entonces, los papás tienen mucha culpa de las cosas. Por algo está el presidente y las asambleas. Hay que acatar si no estamos.

VC: a muchos apoderados se les dice participen, den ideas. Parece que tienen un cierre en la boca porque nadie dice nada, se dibujan en los asientos.

AC: me podrían ayudar en el sentido (...) la podemos ayudar así, vamos a ver si le ponemos más atención (...) cuando fui a decir que me la llevaba me dijeron “si se la quiere llevar es cosa suya”.

VC: Un profesor es mucho más que pasar materia, sobretodo el profesor jefe.

10.6.- Conclusiones

Como hemos visto a lo largo de los ejes que contienen los discursos de los distintos actores educativos, existen cinco unidades fundamentales calificadas como Necesidades Institucionales del Colegio Gabriela Mistral. También hemos visto que dichas necesidades están subdivididas en algunos procesos o situaciones particulares, que conforman estas categorías más grandes, que pueden ser aislados como objetivos específicos a intervenir durante el segundo semestre, tales como la resolución de conflictos, asertividad en las comunicaciones, desarrollo de competencias laborales particulares para el contexto en el que se está trabajando, la generación de instancias de participación para los distintos actores educativos y la búsqueda de la consolidación de una identidad definida como organización. Es importante recalcar que el presente estudio es el pie para implementar intervenciones sobre distintas temáticas y problemas identificados, lo cual deberá ir en directo beneficio del desarrollo académico y valórico de los alumnos, así como también al perfeccionamiento profesional de los





Bienvenidos al Colegio

El futuro de los niños es siempre hoy, mañana será tarde.



trabajadores de la institución y, en general, el compromiso de los distintos actores educativos con su institución educativa.

11.- RESULTADOS DE EVALUACION PARA ELABORAR PME AÑO 2008.

Este diagnóstico institucional se realizó bajo la tutoría de Supervisoras del Dpto Provincial de Educación Región de Valparaíso bajo el modelo de análisis propuesto por este mismo departamento. Se presenta el trabajo y sus conclusiones.

Este diagnóstico a pesar que es anterior al estudio realizado como memoria del profesor Dante Berríos (año 2009)es la base del plan de mejoras educativas que se plantean en este proyecto educativo integral. Sin embargo las conclusiones y observaciones del Prof. Berríos son complementarias al estudio en cuestión o ratifican algunos tópicos y debilidades de la gestión escolar de nuestro establecimiento.

11.1.RESULTADOS DIAGNOSTICO INSTITUCIONAL

El Diagnóstico Institucional fue aplicado a un universo de 13 integrantes de nuestra comunidad educativa. Debajo de cada criterio expresado en números se señala el número de preferencias a una opción u otra.

Área Gestión Curricular	0	1	2	3
Organización Curricular/ Calendarización Anual				
El establecimiento define un calendario anual de actividades , mes a mes, de marzo a enero, que permite conocer los períodos lectivos, las vacaciones, las actividades propias del establecimiento según su proyecto educativo, las actividades extraescolares y otras relevantes.		X		
La definición del calendario anual, asegura el cumplimiento del numero de horas de clases y del número de experiencias pedagógicas variables y regulares que se requieren , de acuerdo al nivel y modalidad de jornada escolar y que son necesarias para el logro de los aprendizajes de los estudiantes.		X		
Al inicio del año escolar el establecimiento da a conocer el calendario anual a toda la comunidad.	X			





Bienvenidos al Colegio

El futuro de los niños es siempre hoy, mañana será tarde.



Conc : No existe en la institución un calendario anual de tipo formal, es decir un documento que contemple las diferentes períodos, sólo los profesores conocen las fechas de vacaciones, efemérides, aniversario, etc. pues esta información se comparte en reunión de profesores. Se debe mejorar la comunicación del plan anual a nivel de apoderados al comienzo del año escolar.

Área Gestión Curricular	0	1	2	3	Omitidas
Organización Curricular /Plan de estudios					
Se establece un plan de estudios que determina las horas semanales de clases por cada subsector y nivel y que responde a lo establecido como mínimo en el marco curricular nacional.				X	
Las horas del plan de estudio se distribuyen teniendo como foco el cumplimiento de las metas de aprendizaje del establecimiento.		X			
En el plan de estudio se destinan las horas de libre disposición para fortalecer el cumplimiento del currículum y las metas de aprendizaje establecidas, mediante acciones pedagógicas alternativas y efectivas tales como laboratorios, horas de biblioteca, talleres, academias, entre otros.	X				

Conc: Por ahora se realizan talleres. Falta implementar horas en otro tipo de actividades.





Bienvenidos al Colegio

El futuro de los niños es siempre hoy, mañana será tarde.



Área Gestión Curricular	0	1	2	3	omitidas
Organización Curricular / Planificación anual y horario Escolar					
El establecimiento, a partir de sus resultados, determina cada año focalizar sus esfuerzos y proponerse estándares y metas concretas para mejorar los aprendizajes de los estudiantes en determinados subsectores, núcleos y/o categorías de aprendizaje del currículo, organizándose en torno a ello.		X			
En la definición de la planificación y cronograma anual para cada nivel, subsector, núcleos y/o categorías de aprendizaje se garantiza el cumplimiento del programa de estudios y Bases Curriculares.		X			
En la definición de la planificación y cronograma anual de cada nivel, subsector, núcleo y/o categorías de aprendizaje se indica el contenido correspondiente a cada clase y experiencias de aprendizaje variables o regulares.	X				
La construcción de la planificación y cronograma anual de cada nivel subsector, núcleo y/o categorías de aprendizaje, contempla espacios y tiempos pertinentes para las evaluaciones y para la revisión de los resultados con los estudiantes.	X				
El horario y jornada de trabajo diario y semanal es construido de acuerdo a criterios pedagógicos y no administrativos.		X			

Conc: En general respecto a planificación anual hay que hacer ciertos cambios en cuanto a cambiar el modo de seguimiento, identificar aun mejor las conductas esperadas tanto en lo que se refiere a las habilidades y destrezas como a lo correspondiente a conductas relativas a la consecución de valores. Por otra parte, las planificaciones no contemplan las evaluaciones, ni se indican los contenidos correspondientes a cada clase, esta tarea la realiza el profesor como parte de su trabajo diario, por lo tanto esta sujeto a circunstancias, actores y situaciones.





Bienvenidos al Colegio

El futuro de los niños es siempre hoy, mañana será tarde.



Área Gestión Curricular	0	1	2	3	omitidas
Planificación de la enseñanza / Planificación de clases (Ed. Parvularia)					
El equipo técnico directivo, o director/a define una estructura de planificación de clases y de la jornada diaria, que considera experiencias de aprendizaje variables y regulares, la cual es informada, compartida y empleada por todo los docentes.		X			
Existe un responsable que revisa, retroalimenta y evalúa el cumplimiento de las planificaciones de clases y de la jornada de trabajo diaria.		X			
El establecimiento garantiza que los docentes cuenten con tiempo semanal fijo suficiente para trabajar individual o grupalmente la planificación de clases y de la jornada de trabajo diaria.		X			
Los docentes planifican sus unidades de aprendizaje clase a clase y para cada experiencia de aprendizaje variable o regular.		X			
Las clases o experiencias de aprendizajes variables y regulares se planifican de acuerdo a las exigencias del currículo e incluyen los componentes fundamentales: objetivo, aprendizajes esperados, actividades y experiencias de aprendizaje, los recursos necesarios y procedimiento de evaluación, pudiendo ser aplicadas por otro docente en caso de ausencia del profesional responsable.		X			
Las clases y experiencias de aprendizaje variables y regulares se planifican estableciendo claramente las etapas de inicio, desarrollo y cierre, con los tiempos correspondientes a cada fase.		X			
Las actividades y experiencias de aprendizaje seleccionadas son desafiantes para los estudiantes		x			
Los docentes revisan, modifican y enriquecen sus planificaciones en función de la práctica en el aula y los resultados de los estudiantes, mejorando el instrumento año a año.		x			

Conc: Existe una tendencia de parte de los docentes a repetir actividades las cuales no son motivadoras, el profesor tiende a hacer una clase más bien autoritaria y no se preocupa de la motivación. Dirección y su equipo técnico da una guía para planificar y abordar experiencias de aprendizaje esperando la innovación y creatividad del docente, así como los espacios para reflexionar en equipo y discutir acerca de temas pedagógicos importantes para aunar criterios y fomentar la motivación entre los docentes.





Bienvenidos al Colegio

El futuro de los niños es siempre hoy, mañana será tarde.



Área Gestión Curricular	0	1	2	3	omitidas
Planificación de la enseñanza/ Planificación de la					
El calendario anual de evaluaciones parciales o formativas, semestrales como finales por nivel y subsector, núcleo y/o categoría de aprendizaje, es			x		
Los docentes incorporan en su planificación diversas estrategias para monitorear permanentemente el		x			
Los docentes diseñan diversos instrumentos evaluativos consistentes con los objetivos y aprendizajes esperados de los programas de estudio y de las Bases		x			
Existe un responsable que revisa, retroalimenta y evalúa los instrumentos de evaluación empleados por	x				

Conc: No es practica habitual que los docentes usen los instrumentos evaluativos como la herramienta fundamental de retroalimentación pedagógica, mas bien se prefiere descargar el resultado en la calidad supuesta del alumnado. Los docentes no incorporan en la planificación las estrategias a usar en su tarea pedagógica, esto lo realizan a través de su trabajo diario y dependiendo de sus circunstancias, por lo tanto dirección y su equipo técnico no supervisa de manera formal las estrategias usadas por los docentes para monitorear los aprendizajes de los alumnos.

Área Gestión Curricular	0	1	2	3	omitidas
Planificación de la enseñanza / Métodos de Enseñanza y Recursos Pedagógicos					
Los docentes aplican estrategias específicas de enseñanza que la escuela ha seleccionado por su		X			
Las clases y experiencias de aprendizaje variables y regulares se planifican incluyendo estrategias que permitan a los estudiantes comprender y encontrar		X			
Los docentes incluyen en sus planificaciones trabajos adecuados a la realidad de los estudiantes			X		
Se definen, diseñan, elaboran u obtienen los materiales y recursos pedagógicos necesarios para el		X			





Bienvenidos al Colegio

El futuro de los niños es siempre hoy, mañana será tarde.



Conc: En general hay ausencia de acuerdos respecto de las estrategias a usar para lograr aprendizajes, aunque se están implementando reuniones para lograr una mayor cohesión de equipo en cuanto a las distintas prácticas pedagógicas que se utilizan. En general se adecuan las experiencias al nivel de la escuela (cap físicas e instalaciones) y realidad social de los alumnos.

Área Gestión Curricular	0	1	2	3	omitidas
Acción docente en aula/ Ambiente propicio para el aprendizaje.					
Los docentes inician y terminan las clases puntualmente y la jornada diaria se organiza como una secuencia de experiencias variables y regulares y con un horario flexible.		X			
Los docentes logran generar un ambiente armónico en la sala de clases, donde los estudiantes se muestran desafiados y comprometidos con el trabajo.		X			
Los docentes valoran, acogen y utilizan para el aprendizaje los aportes, dudas, errores y propuestas de los estudiantes		X			
Existen disposiciones institucionales que evitan que se interrumpa el trabajo escolar		X			
Para facilitar el trabajo los docentes establecen límites y expectativas claros de comportamiento.			X		
Los docentes muestran dominio y consistencia en el cumplimiento de las normas establecidas			X		
Los docentes establecen normas y rutinas para el funcionamiento del curso y la organización y uso de los útiles y materiales.		X			
Los docentes se aseguran que todos los estudiantes tengan el material necesario para trabajar		X			
Los docentes utilizan adecuadamente el espacio de las salas como medio para el aprendizaje		X			
Los docentes cuidan que las salas estén limpias, ventiladas, atractivas y organizadas para el aprendizaje.		X			

Conc: Los docentes no siempre logran mantener un ambiente armónico y propicio para las actividades de aula, son más bien autocráticos y verticales, no son dados a escuchar al alumno a pesar de existir normas al respecto. Podrían ser más creativos en el uso de la sala de clases (espacios). El establecimiento de normas y su cumplimiento es una de las áreas que el docente mas se preocupa de mantener, eso sí en desmedro del dialogo y el fomento de la participación para generar aprendizajes con mayor sentido.





Bienvenidos al Colegio

El futuro de los niños es siempre hoy, mañana será tarde.



Área Gestión Curricular	0	1	2	3	omitidas
Acción Docente en el Aula / Enseñanza en el aprendizaje de todos los alumnos.					
Los docentes se rigen por su planificación al hacer las clases y experiencias de aprendizaje variables y regulares.		X			
El tiempo de clase se utiliza mayoritariamente en actividades de aprendizaje más que en tareas administrativas o en mantener el orden.		X			
Los docentes comunican y conversan con los estudiantes acerca de los objetivos de la clase, de los aprendizajes esperados y comunican lo que se espera de ellos.		X			
Los docentes contextualizan los objetivos de la clase o los aprendizajes esperados e identifican los conceptos previos que tienen los estudiantes		X			
Las estrategias de enseñanza aseguran la interacción permanente con los estudiantes para la construcción activa y grupal del conocimiento.		X			
En el desarrollo de la clase o de la jornada de trabajo diario, se prioriza la expresión oral y escrita, y el razonamiento lógico.		X			
Los docentes utilizan la revisión de cuadernos, trabajos y tareas de los estudiantes para otorgar retroalimentación permanente en función del aprendizaje.		X			
Los docentes, al finalizar la clase, utilizan diversas estrategias (mapas conceptuales, síntesis colectiva, preguntas, etc.) para verificar el aprendizaje alcanzado por los estudiantes.		X			
Los docentes analizan con los estudiantes las evaluaciones y sus resultados como una estrategia para mejorar el aprendizaje.		X			

Conc: Falta mayor comunicación respecto al uso de las evaluaciones y los objetivos perseguidos por el profesor. Falta mayor análisis con los estudiantes, dar mayor participación para que el alumno tenga mayor claridad del porqué esta haciendo lo que hace.





Bienvenidos al Colegio

El futuro de los niños es siempre hoy, mañana será tarde.



Área Gestión Curricular	0	1	2	3	omitidas
Acción docente en el aula / acompañamiento a los docentes.	0	1	2	3	omitidas
El equipo directivo ha establecido procedimientos y acciones de apoyo y acompañamiento a los docentes en su trabajo en el aula.		X			
La observación de clases es empleada como un medio para mejorar la práctica docente.	X				
Existen prácticas de observación de clases entre profesores pares.	X				
El Jefe/a Técnico, o quién cumple esta función, destina tiempo para retroalimentar oportunamente a los docentes respecto a las clases observadas.	X				
La escuela garantiza que los docentes cuenten con espacios regulares de reflexión, discusión y modelamiento de estrategias y buenas prácticas pedagógicas.		X			

Conc: Falta seguimiento y evaluación docente en el aula por parte de los directivos. Los docentes tienen horas suficientes y espacio para realizar sus reflexiones y modelamiento de estrategias, e instancias para la reflexión docente, sin embargo falta mayor apoyo y supervisión por parte de dirección.





Bienvenidos al Colegio

El futuro de los niños es siempre hoy, mañana será tarde.



Área Gestión Curricular	0	1	2	3	omitidas
Evaluación de la Implementación Curricular/ Análisis de resultados y estrategias remediales					
Existen procedimientos para monitorear y evaluar periódicamente y en forma sistemática las metas propuestas por el establecimiento en torno al mejoramiento de los aprendizajes en los subsectores, ámbitos y núcleos del currículo que hayan sido priorizados.		X			
Existen procedimientos e instrumentos para evaluar el impacto en el aprendizaje de la planificación anual y la ejecución de los programas.		X			
La Dirección y los docentes toman decisiones a partir de la información recogida sistemáticamente de los resultados de aprendizaje de los estudiantes.		X			
La escuela implementa un sistema de reforzamiento y apoyo para los estudiantes con rezago o con dificultades de aprendizaje.		X			
Existe un sistema de seguimiento de los avances de los estudiantes que presentan dificultades o están rezagados en el aprendizaje.		X			
Se lleva control de los avances de los estudiantes con necesidades educativas especiales.		X			
Sobre la base de los resultados de aprendizaje se definen acciones para mejorar las prácticas pedagógicas.		X			

Conc: Existe una evaluación periódica informal, se hace una formal y sistemática al semestre por parte de la dirección. Existe reforzamiento a nivel de aula, sin embargo no lo hay como sistema organizado para apoyar a los alumnos con dificultades fuera de su hora de clases. Falta monitorear mas el accionar del profesor respecto a la sistematización del monitoreo de los avances de los aprendizajes niño a niño.





Bienvenidos al Colegio

El futuro de los niños es siempre hoy, mañana será tarde.



Área Liderazgo	0	1	2	3	omitidas
Cultura de altas expectativas	0	1	2	3	omitidas
El/la directora/a comunica que el foco de preocupación debe estar en los estudiantes y en su aprendizaje y compromete a la comunidad en torno a este objetivo.		10 77%	3 23%		
El/la directora/a y su equipo técnico establece metas cualitativas, operacionalizadas en prácticas, a todos los miembros de la comunidad escolar y monitorea su cumplimiento.	4 30%	9 69%			
El/la director/a y su equipo técnico establece anualmente metas cuantitativas e indicadores de aprendizaje de los estudiantes y apoya y monitorea el proceso.	4 30%	9 69%			
El/la director/a y su equipo técnico realiza acciones planificadas para conocer las fortalezas y debilidades de sus estudiantes y docentes.	8 61%	5 38%			
El/la directora/a y su equipo técnico realiza acciones concretas y planificadas para estimular y comprometer a los docentes y estudiantes en el logro de los aprendizajes.	7 54%	6 46%			
El/la directora/a y su equipo técnico realiza acciones concretas y planificadas para estimular y facilitar la participación de los padres y apoderados en el proceso de aprendizaje de sus hijos e hijas.	5 38%	8 61%			

Conc: Siempre faltan acciones para comprometer a los apoderados para facilitar el aprendizaje de sus hijos, falta sentido de comunidad escolar, es decir desarrollar nuestra capacidad como institución para involucrar a los padres tanto en la educación de los alumnos como en las actividades recreativas y solidarias del colegio.





Bienvenidos al Colegio

El futuro de los niños es siempre hoy, mañana será tarde.



Área Liderazgo	0	1	2	3	omitidas
Director o directora con foco en lo académico	0	1	2	3	omitidas
La gestión del director/a está centrada en el aprendizaje de los estudiantes.	2 15%	10 77%	1 7%		
El/la directora/a se involucra en el ejercicio de la docencia, observa clases, se entrevista periódicamente con los docentes, les otorga apoyo y asesoría.	11 84%	2 15%			
El/la directora/a garantiza las condiciones de tiempo, capacitación y recursos para que los docentes puedan implementar los programas de estudio.	10 77%	3 23%			
El/la directora/a garantiza la implementación de mecanismos de monitoreo y evaluación de los resultados de aprendizaje.	10 77%	3 23%			
El/la director/a se asegura de que se estén llevando a cabo estrategias eficaces para el mejoramiento del aprendizaje de los estudiantes con bajos resultados y monitorea el proceso.	9 69%	4 30%			
El/la director/a se asegura que el tiempo no lectivo de los docentes sea destinado a actividades de planificación, evaluación, estudio y reflexión de sus prácticas.	9 69%	4 30%			
El/la directora/a acompaña activamente a los docentes en sus reuniones.	10 77%	3 23%			
El/la directora/a define metas altas de retención, asistencia y puntualidad de los estudiantes.	1 7%	10 77%	2 15%		

Conc: El director no observa clases. El director delega esas facultades en la dirección técnica.





Bienvenidos al Colegio

El futuro de los niños es siempre hoy, mañana será tarde.



Área Convivencia Escolar	0	1	2	3	omitidas
Buen Clima Escolar					
La escuela dispone e implementa estrategias que hacen posible que sea un lugar seguro, acogedor y estimulante para los estudiantes.		9 69%	4 30%		
La escuela dispone e implementa estrategias que hacen posible una alta adhesión y compromiso de los docentes reduciendo significativamente la rotación y el ausentismo.		10 77%	3 23%		
Los estudiantes manifiestan identificarse con su escuela al participar y comprometerse en las actividades institucionales y en su propio aprendizaje		11 84%	2 15%		
Existen instancias y procedimientos para la atención de aquellos estudiantes que tienen necesidades específicas en lo académico, emocional, vocacional, físico y/o social.	2 15%	10 77%	1 7%		
La escuela dispone de un sistema para estimular y motivar periódicamente a los estudiantes, reconociendo y premiando el esfuerzo y los avances	9 69%	4 30%			
Los profesores jefes disponen de horas de dedicación por sus responsabilidades de jefatura como atención de estudiantes y apoderados, tutorías, reunión de apoderados, preparación de clases de orientación, reflexión entre pares y reuniones con los docentes de su curso.		10 77%	3 23%		
La escuela compromete a los asistentes de la educación en la formación de los estudiantes y los capacita para ello.	9 69%	4 30%			
Existen las instancias de participación establecidas por la normativa vigente, para todos los actores de la comunidad escolar (Consejo Escolar, Centro de Padres, Centro de Alumnos, Consejo de Curso).		8 61%	4 30%		1 7%
Existen espacios extracurriculares de desarrollo deportivo y/o cultural formativamente consistentes y que funcionan sistemáticamente (por ejemplo, talleres, clubes, academias, orquestas, equipos deportivos u otros).		8 61%	4 30%	1 7%	
La escuela cuenta con normas de convivencia o reglamento interno que es conocido y compartido por toda la comunidad y es consecuente con el cumplimiento de éste.		7 54%	4 30%	2 15%	
Las normas de convivencia establecen obligaciones mínimas a todos los miembros de la comunidad escolar, tales como respeto y buen trato, puntualidad, presentación personal adecuada, cumplimiento de tareas y trabajos, lenguaje respetuoso, cuidado de materiales e infraestructura y no existencia de elementos dañinos.		3 23%	10 77%		
La escuela dispone de procedimientos que aseguran espacios de recreación, patios y/o jardines cuidados, salas y baños limpios y bien mantenidos.		3	9	1	





Bienvenidos al Colegio

El futuro de los niños es siempre hoy, mañana será tarde.



Conc: En general el colegio es un lugar seguro para los estudiantes. El trato, respeto y buen ambiente que el alumno vivencie en su proceso de aprendizaje depende del profesor a cargo, es decir puede ser variable de un curso a otro.

En cuanto al ambiente en el equipo docente y su relación con dirección es bastante favorable y distendido.

Existen talleres que fomentan el compromiso y la participación, por otra parte existe un reglamento interno basado sobre todo en el respeto, por el cual se trabaja a diario.

Área Convivencia Escolar	0	1	2	3	omitidas
Apoderados comprometidos					
La escuela informa y compromete a los apoderados con la misión, los objetivos, metas y planes de mejoramiento del establecimiento.	3 23%	9 69%	1 7%		
Existen mecanismos para informar a los padres y apoderados de los objetivos y contenidos de aprendizaje, el sistema de tareas y fechas de evaluaciones.	7 54%	6 46%			
Existen mecanismos y procedimientos para informar a los padres y apoderados respecto a los logros de aprendizaje de sus hijos, sus avances y dificultades, y de cómo apoyarlos para mejorar sus aprendizajes.		10 77%	3 23%		
Los apoderados asisten a las reuniones planificadas.			13 100%		
El Centro de Padres participa y se involucra en instancias de reflexión y análisis respecto los resultados de aprendizajes de los estudiantes y estrategias para mejorar.	11 84%	2 15%			
El establecimiento incentiva la nivelación de estudios de los apoderados que no hayan terminado su escolaridad.	13 100%				

Conc: El centro de padres no se involucra mucho en reflexión respecto de análisis de resultados. En general son escépticos respecto a la información entregada.





Bienvenidos al Colegio

El futuro de los niños es siempre hoy, mañana será tarde.



Área Recursos	0	1	2		
Capacidades de la Comunidad Escolar					omitidas
Existe un equipo técnico pedagógico con las competencias y número de horas suficientes para conducir el proceso de aprendizaje y apoyar al equipo docente en sus necesidades pedagógicas.		9 69%	4 30%		
Los docentes conocen y dominan los programas de estudio, el marco y las bases curriculares de los niveles, subsectores, ámbitos y núcleos en que se desempeñan.		10 77%	3 23%		
Los docentes dominan los contenidos y didácticas de las disciplinas que imparten.		10 77%	3 23%		
Los docentes poseen competencias digitales básicas para uso de recursos TIC.		9 69%	4 30%		
Existe una política de formación continua para los docentes relacionada con la propuesta curricular del establecimiento, objetivos y metas institucionales.	2 15%	11 84%			
El establecimiento se preocupa de solicitar y/o contratar apoyo o asesoría externa para resolver problemas específicos de la enseñanza.	11 84%				2
Existen procedimientos y criterios técnicos claros de selección de personal docente y administrativo del establecimiento, de modo de asegurar un equipo de calidad.	10 77%	3 23%			
Los estudiantes tienen competencias digitales básicas para uso de TIC.		11 84%	2 15%		

Conc: A los docentes les falta reciclar conocimientos en los contenidos y prácticas pedagógicas. Creen que lo que hacen no ha tenido o no debe tener modificaciones. Falta una política de perfeccionamiento y un criterio sistemático de selección de personal.





Bienvenidos al Colegio

El futuro de los niños es siempre hoy, mañana será tarde.



Área Recursos	0	1	2	3	omitidas
Pedagógicos					
La escuela cuenta con los recursos pedagógicos necesarios y suficientes para el logro del aprendizaje de todos los estudiantes y el cumplimiento del currículo.		10 77%	3 23%		
Se hace uso eficiente de los recursos pedagógicos suministrados por el Ministerio: TICS, CRA, textos, otros.		9 69%	4 30%		
Existen políticas y normas para el uso, la distribución, cuidado y devolución de los recursos pedagógicos.		9 69%	4 30%		
La escuela cuenta con un laboratorio de computación u otro espacio donde la tecnología está disponible para los estudiantes y comunidad en general		13 100%			
La escuela cuenta con una biblioteca que contiene textos adecuados a los distintos niveles de enseñanza.	13 100%				
Existen procedimientos que faciliten el acceso a los recursos pedagógicos en tiempos y espacios adecuados.	9 69%	2 15%	2 15%		
La escuela cuenta con mecanismos que le permiten aumentar y renovar los recursos pedagógicos.	10 77%	3 23%			

Conc: No tiene biblioteca ni cuenta con recursos para renovar o implementar nuevos espacios o recursos pedagógicos.

Comentario.- De acuerdo al diagnóstico previamente citado la comunidad se aboca a proponer soluciones a las debilidades que se explicitan en las conclusiones por ítem evaluado y que nos indican claramente que hay que mejorar en todas las áreas de Gestión Curricular sobretodo haciendo incapié en aspectos de planificación y control del currículo. También se desprende del estudio que hay aspectos de uso de recursos evaluativos y planificación de estos que debe ser sistematizados para sacar mejor provecho de la información. Aspectos como el liderazgo y control por parte de los directivos deben ser reevaluados y propiciar una actitud formal de control de los eventos del aula y del quehacer de la comunidad educativa en su conjunto.

Gran parte de estos aspectos han sido volcados en el PME desde el año 2008 a la fecha adecuándose, por cierto, a los presupuestos derivados de la Ley SEP.

Los Objetivos de logros académicos que se plantean en el PME deben ser considerados Objetivos estratégicos dado que ellos al fin de cuentas son la expresión cuantitativa de la excelencia alcanzada por el Colegio al poner en marcha un proyecto de mejoras dwe la calidad de la educación.





Bienvenidos al Colegio

El futuro de los niños es siempre hoy, mañana será tarde.

Gabriela Mistral



12.- MEMORIA FUNDACION CHILE APLICACIÓN DE MODELO DE GESTIÓN EDUCACIONAL (PROF. DANTE BERRIOS año 2009)

Este trabajo fue realizado durante el año 2009 por un período de 6 meses y consistió en la aplicación por parte del Profesor Dante Berríos de una encuesta que evalúa varios parámetros indicadores de la calidad de gestión de una entidad educativa. Esta encuesta recoge la percepción de la gestión educativa del Colegio Gabriela Mistral de todos los estamentos del establecimiento. El instrumento es una encuesta con preguntas acotadas a los parámetros indicadores de gestión en sus aspectos de liderazgo directivo, gestión de recursos y resultados, competencias educativas, comunicación etc.

La memoria a sido un factor fundamental para la revisión del PEI y la propuesta de acciones para el Plan de Mejoramiento Educativo dado que en las mediciones realizadas de un sinnúmero de parámetros administrativos, de gestión, competencia, establece la opinión de alumnos, apoderados, profesores y directivos que dimensionan las áreas donde el Colegio tiene debilidades y fortalezas. Por tanto este estudio se considera parte importante del diagnóstico institucional y gran parte de la formulación de estrategias y caminos de acción se basan en las conclusiones de allí recabadas por supuesto haciendo los cruces con aquella información recopilada por los otros instrumentos de diagnóstico utilizados.

A continuación se transcribe literalmente las conclusiones finales de la memoria del profesor Dante Berríos, sin embargo para dimensionar exactamente lo concluido debería necesariamente involucrar leer detenidamente el procedimiento, resultados y márgenes de error que establece el estudio mencionado.

(Los detalles del instrumento resultados y conclusiones se encuentran en anexos.)





Bienvenidos al Colegio

El futuro de los niños es siempre hoy, mañana será tarde.

Gabriela Mistral



12.1 CONCLUSIONES MEMORIA PROF. DANTE BERRÍOS (EXTRACTO DEL IMPRESO ORIGINAL)

II.C.3. Conclusión e integración general de la información.

A través de las visitas realizadas al establecimiento educacional “Gabriela Mistral” de la comuna de Quilpué, de las entrevistas realizadas con sus directivos y profesores, de la observación de sus instalaciones, infraestructura y tipo de alumnado que atiende, y por sobre todo a través de las actividades contempladas en el modelo de gestión de la calidad educativa de la Fundación Chile las cuales incluían; el dimensionamiento del establecimiento, el levantamiento de evidencias a través de los 79 descriptores que el modelo de calidad incluye y a través de la autoevaluación realizada por todos los componentes de la unidad educativa donde se registro; su satisfacción con la gestión institucional, sus opiniones, satisfacción con la gestión de resultados y grados de mejoría que son necesarios instalar en la gestión de las distintas áreas con que cuenta el modelo, se pueden determinar las siguientes conclusiones.

La escuela Gabriela Mistral, establecimiento educativo particular subvencionado de educación básica y pre- básica, que funciona en el sector de Belloto Norte de la comuna de Quilpué desde el año 2000 a la fecha y que cuenta actualmente con dos directivos, 11 docentes, 3 auxiliares y 333 alumnos y alumnas mantiene una organización administrativa donde los lazos familiares son importantes; el sostenedor y director son hermanos y familiares de la jefa de la UTP y en donde la relación con su gestión y con los demás componentes refleja, positivamente, esta situación en cuanto que hay un evidente acercamiento y concordancia en las decisiones de carácter administrativo y financiero. Esta unidad en torno a la familiaridad se refleja también en las evaluaciones que hacen los directivos de su gestión y de los procesos que ocurren el interior del establecimiento y que es recogido y capsulado en las seis áreas de gestión con que cuenta el modelo de gestión de calidad de la Fundación Chile y en donde se pudo constatar por el grado de homogeneidad que alcanzaban sus respuestas. Otro aspecto importante de destacar, aunque no como una ventaja en la gestión, es la visión conjunta de que, en general, los grados de mejoría que son necesarios aplicar para tener una gestión más eficiente y efectiva eran mayoritariamente bajos; “todo necesita mejorar muy poco” y esta concepción del cambio no tiene correspondencia con las propias evaluaciones que realizan de los procesos, prácticas y elemento de gestión consultados en las diferentes áreas.

Los docentes, un poco más críticos, en cuanto a los cambios que son necesarios realizar coinciden en un aspecto importante; evalúan con un nivel de satisfacción aceptable el liderazgo institucional, a pesar de que reconocen que hay prácticas y elementos en la gestión que deben modificarse. Como cuerpo docente sus respuestas siempre tuvieron una gran heterogeneidad lo que se puede explicar porque dentro de la organización educativa porque un número significativo de docentes tienen menos de tres años en el establecimiento y por tanto no conocen del todo el proceso interno y todos los elementos que conviven en su dinámica. En cuanto a la valoración con su propia gestión manifestaron niveles de satisfacción que no compartían los demás integrantes consultados.





Bienvenidos al Colegio

El futuro de los niños es siempre hoy, mañana será tarde.

Gabriela Mistral



Padres y apoderados y también los alumnos y alumnas, en general, fueron más precisos y “alineados” en sus opiniones y evaluaciones resaltando, por sobre todo, las necesidades de equipamiento, actividades extraescolares, infraestructura, participación y comunicación administrativa y pedagógica.

En cuanto a las evidencias de gestión que se recogieron a través de la herramienta que contaba con 79 descriptores se puede concluir que una de las carencias más significativas que tiene el establecimiento es la falta de instrumentos para recoger resultados en las diferentes prácticas y la falta de elementos de control de gestión administrativa y pedagógica. Además es necesario replantear sus objetivos estratégicos y alinearlos con su proyecto educativo, situación que se está manejando sobre todo con los requerimientos que se imponen para recibir los beneficios de la ley SEP. Otro elemento necesario es la comunicación y participación con la comunidad educativa y local, el conocer e integrar las miradas de otros actores como alumnos y apoderados resultaría enriquecedor para la propia gestión y para el reconocimiento de quienes sustentan la institución como son los padres y apoderados a través de sus hijos e hijas; sus alumnos.

Acción importante es la de restablecer los logros académicos de años anteriores y que de acuerdo a la última evaluación SIMCE han disminuido considerablemente. Es aquí donde se refleja y materializa la necesidad de mejorar prácticas e instrumentos para potenciar el trabajo dentro de la sala de clases a través de una articulación curricular y supervisión constante de gestión pedagógica.

En cuanto a las áreas y a la satisfacción con la gestión que en ellas se recoge y que ha sido analizada en forma individual a la luz de los resultados obtenidos en la aplicación de los instrumentos con que cuenta el modelo de la Fundación Chile, podemos concluir que es el área de Liderazgo la mejor evaluada por los directivos y el área de gestión de las competencias profesionales docentes la peor evaluada por este grupo consultado.

En tanto los docentes valoran más, en términos de promedio, las prácticas del área de gestión de resultados y coinciden con los directivos con el área de gestión de las competencias docentes como la peor evaluada, lo que es necesario que se tome como una fortaleza y una posibilidad de cambio positivo pues son los propios docentes que reconocen, en términos generales, que es necesario realizar ajustes y mejorar la gestión para ser más eficaces.

Lo significativo de los apoderados y alumnos es que son capaces de evidenciar que la gestión hacia ellos, como cuerpo integrante de la organización educativa, reflejada en el área de orientación hacia los alumnos, familia y a comunidad y en el área de la planificación que incluye actividades que no se planifican para los alumnos, no se está llevando eficientemente y lo demuestran sus niveles de insatisfacción importante en la evaluación de las áreas mencionadas.

Los principales elementos asociados a mejora que entrega todo el proceso de autoevaluación, dimensionamiento y levantamiento de evidencias serán incluidos en el plan de mejoramiento proyectado para tres años y que en conjunto





Bienvenidos al Colegio

El futuro de los niños es siempre hoy, mañana será tarde.

Gabriela Mistral



con el plan de mejora que se viene elaborando para la ley SEP van a significar un avance sustancial en la gestión de la organización educativa hacia el futuro.

IV. Conclusiones Finales

La última reforma de la educación chilena de principios de los años 90 se proyecta impulsada por la necesidad de mejorar los procesos educativos que se realizaban en el sistema educativo chileno y que se traducía en; falta de cobertura, acceso restringido, deterioro en la calidad de los aprendizajes, desigualdad de oportunidades, inequidad, centralismo en la gestión administrativa entre otras características que era necesario abordar y mejorar.

A partir de su promulgación el estado chileno implementó cambios radicales en el currículo, en los procesos pedagógicos, en la capacitación de profesores a través del CPEIP, pasantías, becas, etc., en la infraestructura de las escuelas y liceos, en la cobertura de atención, en la implementación de materiales y recursos pedagógicos, en el incremento de las remuneraciones y en una serie de programas y ayudas que tenían como objetivo principal mejorar la calidad, la eficacia, la efectividad y la eficiencia en los procesos administrativos y pedagógicos. A la vez de instalar la equidad como un elemento clave.

Sin embargo, y a pesar de todas las acciones, todos los recursos y todos los esfuerzos los resultados, en términos generales continúan alejados de los niveles que se pretendían alcanzar.

Si bien el profesor es un elemento fundamental en el mejoramiento educativo y en un grado importante y significativo el éxito o fracaso de una gestión pedagógica pasa por sus prácticas era necesario que se incorporaran a este cambio en la educación chilena un elemento que ha resultado esencial, a la luz de diversas investigaciones, **la gestión administrativa**. Y es en este punto donde instituciones como Fundación Chile han jugado, y lo seguirán haciendo, un rol determinante en el mejoramiento de la educación apostando a la gestión administrativa como elemento fundamental y necesario para mejorar la gestión en todos los procesos que se encuentran en cada una de las organizaciones educativas del país.

La escuela básica Gabriela Mistral de la comuna de Quilpué, Quinta región, al hacerse parte de este proceso de evaluación y revisión de sus prácticas que contempla el modelo para la gestión de calidad de la Fundación Chile ha dado un paso importante, significativo y trascendente para implementar la gestión de calidad en sus procesos administrativos y pedagógicos. Esta mirada conjunta que han hecho todos los componentes de la organización educativa, este espacio de tiempo en el cual se han detenido en estos últimos seis meses para revisar sus procedimientos y elementos organizativos ha permitido dar un primer paso; mirarse, descubrir sus aciertos y mantenerlos como base de crecimiento y asumir sus carencias y necesidades de manera de que estas se transformen, a través de la mejora de calidad, en el motor de progreso de sus años venideros.





Bienvenidos al Colegio

El futuro de los niños es siempre hoy, mañana será tarde.



13.- RESULTADOS GENERALES COLEGIO GABRIELA MISTRAL

Periodo - Nivel Áreas	Año 2006		Año 2007		Año 2008	
	Tasa de Aprobación	Ed. Básica	Ed. Media	Ed. Básica	Ed. Media	Ed. Básica
98 %		0 %	98 %	0 %	96 %	0 %
Promedios Escolares	Ed. Básica	Ed. Media	Ed. Básica	Ed. Media	Ed. Básica	Ed. Media
	5,3	0	5,5	0	5,5	0
Deserción escolar Alumnos retirados	44		37		11	
Números alumnos matriculados al 31 de Marzo	Pre Básica y Básica	Ed. Media	Pre Básica y Básica	Ed. Media	Pre Básica y Básica	Ed. Media
		0	325	0	339	0
Total Matrícula	315		325		339	





Bienvenidos al Colegio

El futuro de los niños es siempre hoy, mañana será tarde.



13.1.- RESULTADOS SIMCE COLEGIO GABRIELA MISTRAL NIVEL 4º BASICO 2006-2007-2008

Nivel: 4º Básico

Año: 2006		Año: 2007		Año: 2008	
Puntaje	Aumento o disminución prueba anterior (%)	Puntaje	Aumento o disminución prueba anterior (%)	Puntaje	Aumento o disminución prueba anterior (%)
269	8 %	271	3 %	249	-22 %
256	12 %	259	3 %	233	-26 %
262	6 %	267	5 %	239	-11 %

c. Comparación de los resultados SIMCE Nivel: 4º Básico

Diferencia promedios de similares	Diferencia con promedio comunal	Diferencia con promedio regional	Diferencia con promedio nacional
-13	-11	-9	-11
-13	-20	-12	-14
-11	-16	-9	-11





Bienvenidos al Colegio

El futuro de los niños es siempre hoy, mañana será tarde.



13.2- RESULTADOS SIMCE COLEGIO GABRIELA MISTRAL NIVEL 8° BASICO 2000-2004-2007.-

Periodo Nivel	Año: 2000		Año: 2004		Año: 2007	
	Puntaje	Aumento o disminución prueba anterior (%)	Puntaje	Aumento o disminución prueba anterior (%)	Puntaje	Aumento o disminución prueba anterior (%)
Lenguaje y Comunicación	258	%	280	+ 9 %	261	_ 7 %
Educación Matemática	240	%	269	+ 11 %	242	_ 10 %
Estudio y Compresión de la Naturaleza	245	%	276	+ 12 %	260	_ 5 %
Estudio y Compresión de la Sociedad	267	%	271	+ 1 %	253	_ 7 %

e. Comparación de los resultados SIMCE

Nivel: 8° Básico

	Diferencia con promedios de similares	Diferencia con promedio comunal	Diferencia con promedio regional	Diferencia con promedio nacional
Lenguaje y Comunicación	3	4	8	8
Educación Matemática	-18	-20	-13	-14
Estudio y Compresión de la Naturaleza	4	-3	9	10
Estudio y Compresión de la Sociedad	-10	-4	-6	-5





Bienvenidos al Colegio

El futuro de los niños es siempre hoy, mañana será tarde.



13.3.- RESULTADOS SIMCE COLEGIO GABRIELA MISTRAL 2009.-

S I M C E 2 0 0 9				
COLEGIO	LENG	MAT	COM	promedio
Gabriela Mistral	285	275	274	278
El Belloto	264	265	250	260
Barros Arana	232	240	220	231
Windmill College	241	244	243	243
Blaise Pascal	252	255	277	261
Luis Cruz M	267	269	276	271
Los Libertadores	262	259	263	261

Los Reyes	285	300	293	
Cristiano/Quilpue	262	265	267	265
Cristiano/Los Pinos	259	250	249	253
Embajadores del Rey	258	225	251	245

Estos resultados se comparan con un listado de Colegios del sector y algunos otros de Quilpué. La muestra de colegios no corresponde a un solo grupo socioeconómico.





Bienvenidos al Colegio

El futuro de los niños es siempre hoy, mañana será tarde.



13.4.- CUADRO COMPARATIVO DE CONTROL DE METAS PME 2009 4° AÑO BASICO.-

CUADRO COMPARATIVO DE CONTROL DE METAS PME 2009

Curso 4° A	2007	SIMCE		ptos +/- de 20087	difer meta
		a 4 años	hoy		
Leng	271	303	285	14	-18
Mat	259	271	275	16	4
Nat	267	279	274	7	-5

NIVELES DE LOGRO AVANZADO

Curso 4° A	Avanzado	a 4 años	hoy	
	%	%	%	
Leng	37	42	52	>
Mat	23	28	44	>
Nat	32	37	25	<

NIVELES DE LOGRO INICIAL

Curso 4° A	Inicial	a 4 años	hoy	
	%	%	%	
Leng	17	10	12	>
Mat	20	15	25	<
Nat	32	27	25	<





Bienvenidos al Colegio

El futuro de los niños es siempre hoy, mañana será tarde.



13.5.- CUADRO COMPARATIVO DE CONTROL DE METAS PME 2009 8º AÑO BÁSICO.-

CUADRO COMPARATIVO DE CONTROL DE METAS PME 2009

Curso 8º A	2007	SIMCE		ptos +/- de 20087	difer meta
		a 4 años	hoy		
Leng	261	273	263	2	-10
Mat	242	256	271	29	15
Nat	260	272	278	18	6

NIVELES DE LOGRO AVANZADO

Curso 8º A	Avanzado	a 4 años	hoy
	%	%	%
Leng			
Mat			
Nat			

NIVELES DE LOGRO INICIAL

Curso 8º A	Inicial	a 4 años	hoy
	%	%	%
Leng			
Mat			
Nat			

CONCLUSION.-

Tan sólo a un año de la puesta en marcha del proceso conducente al planteamiento de metas del plan de mejoramiento educativo, se experimenta un incremento en el puntaje SIMCE respecto a los mismos ocurridos el año 2007 punto de referencia para la formulación de objetivos SIMCE del PME.. La referencia "hoy" en la tabla es resultado SIMCE 2009

Se puede apreciar que en 4º básico se ha superado la meta a cuatro años en matemáticas y en 8º básico lo mismo en el caso de matemáticas y Ciencias Naturales.

Y lo más importante que ocurre también avances en términos de Logros partiendo del inicial 2007 planteado a cuatro años y respecto al de hoy (año 2009).





Bienvenidos al Colegio

El futuro de los niños es siempre hoy, mañana será tarde.

Gabriela Mistral



14.- ANALISIS FODA / SWOT COLEGIO GABRIELA MISTRAL.

FODA/SWOT

FORTALEZAS

- Infraestructura de acuerdo a normativa MINSAL
- Centro de Padres y Apoderados con Personería Jurídica
- Con convenio SEP
- Planes de estudio propios (inglés)
- Excelencia Académica 2007
- Apoyo planificación y control permanente
- Equipo de psicólogo y psicopedagogo para el apoyo escolar
- PME

DEBILIDADES

- Sin JEC
- Baja participación de apoderados en temas educativos
- Plan de perfeccionamiento docente sistemático
- Mejorar comunicación con apoderado
- Percepción no clara o baja del apoderado en la gestión escolar
- Sistematización de procesos evaluativos y de control de gestión
- Baja fidelización del apoderado
- Bajo nivel sociocultural del grupo escolar





Bienvenidos al Colegio

El futuro de los niños es siempre hoy, mañana será tarde.



FODA/SWOT

FORTALEZAS

- Infraestructura de acuerdo a normativa MINSAL
- Centro de Padres y Apoderados con Personería Jurídica
- Con convenio SEP
- Planes de estudio propios (inglés)
- Excelencia Académica 2007
- Apoyo planificación y control permanente
- Equipo de psicólogo y psicopedagogo para el apoyo escolar
- PME

DEBILIDADES

- Sin JEC
- Baja participación de apoderados en temas educativos
- Plan de perfeccionamiento docente sistemático
- Mejorar comunicación con apoderado
- Percepción no clara o baja del apoderado en la gestión escolar
- Sistematización de procesos evaluativos y de control de gestión
- Baja fidelización del apoderado
- Bajo nivel sociocultural del grupo escolar





Bienvenidos al Colegio

El futuro de los niños es siempre hoy, mañana será tarde.

Gabriela Mistral



15.- CONCEPTO ESTRATÉGICO.-

El Colegio Gabriela Mistral será un establecimiento de reconocida excelencia por una acción consensuada y consultada de todos los estamentos de la unidad educativa. Escuchar debe ser el método más enriquecedor de todos los aspectos del quehacer educativo sistemático en la búsqueda de incrementar nuestras fortalezas y aprovechar las oportunidades que se nos presentan para la consecución eficiente de los objetivos educativos que el colegio representa formalmente como depositario del Estado en la formación de niños y alcanzar las metas educativas de índole moral, ética y estéticas que se planteen, ya sea por necesidad del grupo o por el conjunto global de la sociedad.

La excelencia académica debe ser una impronta y un factor de imagen que debe ser cuidada y mantenida inalterada en el tiempo. Debemos liderar en nuestro medio como entes referentes de las actividades educativas del entorno y un ente articulador formador /educador del entorno familiar de nuestros educandos. Entiéndase también, que al mejorar nuestra interacción profesor- alumno, profesor apoderado y directivos nos estaremos formando y creando vínculos mas duraderos que motiven al estudio en familia. El Colegio debe inculcar en la comunidad el concepto de educación permanente y que la educación sistemática es un aspecto importante, pero que por sí solas no construyen el hombre integral que buscamos para nuestra sociedad. Buscaremos la excelencia académica por todos los medios posibles sin descuidar el conseguir una persona tolerante, fraterna, solidaria ,respetuosa de su entorno social y físico, segura de sus habilidades y destrezas, que la lleven con naturalidad a enfrentar la enseñanza media.

Instancias de creatividad y espontaneidad deseamos de nuestros niños. Como unidad educativa no tememos al cambio, al contrario, somos agentes para que en las mentes de los nuevos hombres en formación, la generación de ideas, sea el sustrato insustituible del avance de la sociedad.





Bienvenidos al Colegio

El futuro de los niños es siempre hoy, mañana será tarde.

Gabriela Mistral



Desde el punto de vista de la gestión administrativa operativa deseamos consolidarnos como colegio de educación básica. Que, en un ambiente grato, se crean las situaciones de aprendizaje consecuentes con los objetivos buscados y para ello necesitamos de una infraestructura física acorde al currículum, financiada con recursos propios y poca participación de la banca. Podrá ser posible lo anterior si logramos fidelizar más al apoderado y estudiante, incrementar la matrícula promedio y buscar los mecanismos que permitan revertir la morosidad una carga que hace difícil la mantención de un flujo de caja positivo, evitando el endeudamiento. Debemos, por tanto, predicar lo que es sabido, pero no practicado: la educación de los hijos es el mejor legado que se puede dejar. No pensar que la educación es un gasto, sino verla desde la óptica de la inversión a largo plazo en la correcta formación de sus pupilos que resultará en hombres útiles a la sociedad, probos y buenos para el disfrute de sus vidas con calidad de hombres libres y razonables.

16.- POLÍTICAS.-

16.1.- Política de Comunicación.-

Nace expresamente como consecuencia de nuestras autoevaluaciones y está relacionada con la información explícita y oportuna al apoderado de la gestión escolar y los avances de sus pupilos o de las actividades remediales que se implementan para superar dificultades en los logros de los alumnos. Sigue siendo la comunicación el elemento que retroalimenta constantemente nuestro accionar poniendo los énfasis en aquellos contenidos, actividades u objetivos que la comunidad desea como prioridades. La Dirección en conjunto practicará la política de “puertas abiertas” que significa mantener un fluido contacto con todos los estamentos del colegio evitando la burocracia y cumpliendo el objetivo de ser un colegio que escucha y mantiene un ambiente cálido donde se desarrolla el niño.





Bienvenidos al Colegio

El futuro de los niños es siempre hoy, mañana será tarde.



16.2.- Política de Publicidad.-

La política en este rubro se distingue en que es más abierta y general va dirigida al grupo decisor externo y que, expresada en una imagen corporativa, nos distinga del resto de los colegios por ser uno donde sus hijos aprenden más, mejor y entretenido y que los gestores son la escuela en conjunto con los apoderados.

16.3.- Política Financiera .-

En general, los recursos para crecer deben provenir de la subvención y la colegiatura para no gravar con otros egresos a la familia de nuestros alumnos. Para ello, debemos buscar instancias de entendimiento respecto a los compromisos contraídos entre el colegio y los apoderados, buscar caminos para comprometer aún más al apoderado para pagar oportunamente su colegiatura y evitar las ausencias poco justificadas de sus pupilos que redundan en un bajo promedio de pago de la subvención mensual.

Se procurará en los años siguientes invertir sin incurrir en mayores endeudamientos con la banca. Para revertir la deuda existente debemos, al menos por el año 2004, posponer todo proyecto innovador de gran envergadura.

16.4.- Política Curricular.-

Dada nuestra realidad de gestión curricular medida cuali/cuantitativamente en nuestras autoevaluaciones nos impele a considerar una metodología emergente como adecuada a nuestra misión. La metodología que mas se adecua es aquella basada en el paradigma sociocognitivo y que nos permite afrontar con un modelo de planificación T el logro de objetivos que consideran proponer situaciones de aprendizaje integrales que propenden a que el alumno maneje e incremente sus capacidades y destrezas a la vez que integra valores y actitudes dado un objetivo de contenido y actividades para el logro de éstos.(en anexos ejemplos de planificaciones semestrales).





Bienvenidos al Colegio

El futuro de los niños es siempre hoy, mañana será tarde.

Gabriela Mistral



Se considerará la tecnologías emergentes léase TIC (sala enlaces) como herramientas pedagógicas de alto valor y deben estar presentes en todo nivel del colegio, de tal modo , que el computador, por ejemplo, se convierta en un elemento motivador para el alumno y ayude a mejorar e incrementar la calidad y nivel de lo aprendido.

El énfasis en su uso se debe reflejar en las planificaciones de semestrales de cada uno de los docentes y directivos.

16.5.- Controlling.-

El control de la gestión educativa debe estar sistematizada a todo nivel desde el aula hasta la dirección sea administrativa o técnica-educativa. Deben crearse instrumentos de evaluación para medir los desempeños profesionales, directivos, de planes y proyectos tal que se puedan potenciar o corregir oportunamente y lograr las metas u objetivos planteados.

17.-POSICIONAMIENTO

COLEGIO DE ENSEÑANZA BASICA DE ALTO NIVEL DE EXIGENCIA ACADÉMICA LOGRADO EN UN GRATO Y MOTIVADOR AMBIENTE DE TRABAJO ENTRETENIDO DONDE TODA LA COMUNIDAD APRENDE A EDUCARSE UTILIZANDO METODOLOGÍAS DE PUNTA.

Esta fase del plan es primordial por cuanto explicita en una frase lo que queremos que la gente piense de nuestra unidad educativa y se transforma en la base de todas las estrategias y objetivos. Es base de toda comunicación externa e interna con la comunidad escolar , además de ser punto de referencia evaluativo global y contenido de la comunicación publicitaria o el de la imagen corporativa.



Gabriela Mistral



Bienvenidos al Colegio

El futuro de los niños es siempre hoy, mañana será tarde.



18.- OBJETIVOS ESTRATÉGICOS.-

18.1.- Del ámbito curricular.-

METAS ESTRATEGICAS							
PUNTAJES SIMCE Y NIVELES DE LOGRO							
CURSO	SUBSECTOR	SIMCE		NIVELES DE LOGRO INICIAL		NIVELES DE LOGRO AVANZADO %	
		2007	A CUATRO AÑOS	2007	A CUATRO AÑOS	2007	A CUATRO AÑOS
4° BASICO	LENGUAJE	271	303	17	10	37	45
	MATEMATICAS	259	290	20	13	23	30
	CM NATURAL	267	300	32	22	32	40
	CM SOCIAL						

PUNTAJES SIMCE Y NIVELES DE LOGRO

PUNTAJES SIMCE Y NIVELES DE LOGRO							
CURSO	SUBSECTOR	SIMCE		NIVELES DE LOGRO INICIAL		NIVELES DE LOGRO AVANZADO %	
		2007	A CUATRO AÑOS	2007	A CUATRO AÑOS	2007	A CUATRO AÑOS
8° BASICO	LENGUAJE	261	293				
	MATEMATICAS	242	290				
	CM NATURAL	260	292				
	CM SOCIAL	253	285				

Desde el año 2008 en adelante contando con recurso SEP se irán incorporando diferentes asignaturas al proceso de mejoras educativas. El año 2009 debe incorporarse a pleno el Plan propuesto para Lenguaje:





Bienvenidos al Colegio

El futuro de los niños es siempre hoy, mañana será tarde.

Gabriela Mistral



Bajar el N° de alumnos con rendimientos insuficientes del primer ciclo a un 1% el 2012 en lenguaje y comunicación y a un 1% en matemáticas .

Bajar el 2012 a un 1% los insuficientes en el área de lenguaje del 2° ciclo a un 10% en el área de matemáticas.

Bajar en los dos ciclos básicos la deserción a 0% y el número de repitentes a un 2% en el primer ciclo y a un 6% en el segundo ciclo de básica el año 2012.

Obtener en total para el año 2012 un 2% de repitencia.

A partir del año 2007 toda planificación docente deberá incluir por lo menos una actividad a la semana en que se ocupen computadores . Se potenciará la difusión a nivel de padres y apoderados de la necesidad de aprender junto a sus hijos aspectos básicos , por lo menos, en el ámbito de las TIC.

19.- Objetivos estratégicos respecto a la familia y comunidad.-

19.1.- Realización de a lo menos 2 cursos/ charlas/ exposiciones informativas dirigidos a los apoderados y/o comunidad del Sector Belloto Norte.

19.2.- Participar en las oportunidades que el MINEDUC proporciona a los colegios para abrirse como instancia cooperadora de la comunidad y ente alfabetizador en relación con las tecnologías de la información. (Ej: Proyecto Enlaces abierto a la comunidad.

20.- Estrategias de Control y evaluación permanente.-

Realización anual de la EPGE, encuesta de percepción de la gestión educativa del apoderado

20.2 .- Exigir que todo proyecto sea formulado con visión de mejoramiento permanente con parámetros claros y numéricos,





Bienvenidos al Colegio

El futuro de los niños es siempre hoy, mañana será tarde.

Gabriela Mistral



Estructurar Planillas de seguimiento de planes y proyectos así como planillas de rendimiento académico. Usar todos los indicadores de gestión educativa (MINSAL) como herramientas de control.

Participar activamente en evaluaciones externas de la Gestión Institucional para medir los grados de satisfacción de la comunidad educativa de la aplicación del PEI y los objetivos derivados de este.

20.4.- Fomentar la participación activa de los profesores en la medición nacional formulada según “ El Marco Para La Buena Enseñanza “

21.- Objetivo estratégico operacional.-

Lograr a lo menos en tres años agrupar a los estamentos docentes en 2 grupos de trabajo de articulación por ciclo e interdisciplinario .(mallas curriculares)

Motivar a los docentes a realizar cursos de perfeccionamiento en áreas de los contenidos y metodologías. Por lo menos 1 curso al año. El Colegio usará sus recursos de franquicias tributarias y propios en la realización de cursos de perfeccionamiento en el ámbito de la comunicación y manejo de conflictos . Un curso o seminario al año

22.- Objetivos estratégicos relativos a la comunidad de Padres y Apoderados.

Motivar al Centro de Padres y Apoderados del Colegio para promover entre sus socios la participación en charlas, cursos, seminarios, etc., por lo menos una vez al año. Los cursos serán orientados a la solución de problemas padre hijo colegio.

Crear los estatutos de un Consejo Escolar amplio, con participación de todos los estamentos del Colegio. (2004/2005)

Mediante el uso de comisiones, esperamos que en tres años los padres del colegio establezcan vínculos permanentes con los estamentos comunitarios básicos. (Comercio, industria, Juntas de Vecinos, otros colegios, Consultorio, carabineros, bomberos).





Bienvenidos al Colegio

El futuro de los niños es siempre hoy, mañana será tarde.

Gabriela Mistral



23.- Estrategia para mejorar la calidad de la EDUCACIÓN

Incorporar al Colegio en los PME o planes de mejoramiento educativo derivados de la ley SEP o subvención especial para alumnos prioritario a partir 2008

Participar de los programas que el MINSAL propone a los colegios para el mejor logro de los objetivos y mejorar la calidad de la educación, por ej : Bibliotecas CRA, RED ENLACES y otros.

Participar en la elaboración del PIE para convenir con el MINSAL acuerdos en el manejo de alumnos con Necesidades educativas especiales (NEE) y promover la articulación de equipo interdisciplinario para su ejecución el año 2009 en adelante.

Participar en los proyectos y planes regionales de la OPD municipal para el fortalecimiento de los derechos del niño a nivel de la comunidad escolar.(2009)



Gabriela Mistral





Bienvenidos al Colegio

El futuro de los niños es siempre hoy, mañana será tarde.



24.- PLAN DE ACCION 24.1 GESTION CURRICULAR

Objetivos esperados	Acciones	Responsables	Tiempo	Recursos
Establecer ejes temáticos Mensualmente a través del Cual se trabaje un valor Especifico	Establecer por mes un eje temático basado en un valor a socializar Desarrollar actividades en aula relacionadas con el eje temático a desarrollar Desarrollar actividades culturales en las cuales participe toda la comunidad educativa la que debe experimentar la vivencia del eje temático mensual	<ul style="list-style-type: none">•Equipo Técnico•Docentes	una vez al mes	Todos los materiales deben ser producto del reciclaje Aulas Pc
	Semana Solidaria en apoyo al Jardín Infantil Gabriela Mistral de	Docentes Alumnos Apoderados directivos	2 veces al año	Artículos de aseo corporal y de salas y baños Regalos de Navidad





Bienvenidos al Colegio

El futuro de los niños es siempre hoy, mañana será tarde.



Objetivos esperados	Acciones	Responsables	Tiempo	Recursos
Establecer reuniones para la revisión de los planes y análisis de la aplicación de las estrategias	*Reuniones docentes monitoreo de áreas lenguaje y matemáticas	<ul style="list-style-type: none">• Docentes• UTP	Cada 15 días	Libros de clases Informes de conductas Seguimiento de progresos de los aprendizajes
Evaluación Profesores	Asistencia a clases de un directivo	<ul style="list-style-type: none">• Director• UTP	1 vez al mes por cada docente	Ficha de evaluación docente
Planificar de Acuerdo modelo T	Trabajo docente	<ul style="list-style-type: none">• Docentes	Marzo y Julio planificación Semestral	
Reforzar áreas de lenguaje y matemáticas	Reforzamiento y talleres	<ul style="list-style-type: none">• Docentes	Todas las semanas	Sala de refuerzo educativo





Bienvenidos al Colegio

El futuro de los niños es siempre hoy, mañana será tarde.



Objetivos esperados	Acciones	Responsables	Tiempo	Recursos
Fortalecer la comunicación entre los distintos integrantes de la comunidad . Reforzar el uso de las TICs en el área de lenguaje y matemáticas	Configurar página WEB Institucional con acceso de alumnos, profesores y apoderados	<ul style="list-style-type: none"> • Dirección • UTP 	A partir de 2009	Contratar empresa para confección de la página WEB
Realizar actividades a nivel institucional que desarrollen el interés por el conocimiento del los alumnos En variados subsectores de aprendizaje	Organizar competencias De conocimientos	<ul style="list-style-type: none"> • Docentes • UTP 		
	Realizar Exposiciones deportivas	<ul style="list-style-type: none"> • Docentes • UTP • Dirección 		
	Organizar aniversario escolar por medio de manifestaciones culturales			
	Organizar encuentros de poesía y canto			





Bienvenidos al Colegio

El futuro de los niños es siempre hoy, mañana será tarde.



Objetivos esperados	Acciones	Responsables	Tiempo	Recursos
Fomentar actividades artísticas que permitan mejorar o explorar al máximo las capacidades creativas de los alumnos	Presentar obras de teatro	Docentes	A partir de 2009 cada mes	Trajes Escenario Pinturas de maquillaje
	Asistir a obras de teatros de la región			
	Taller de Teatro	Docentes	1 vez por semana a todo alumno que desee participar	Sala multiuso Trajes Maquillaje Papel
	Taller de Música y Canto	Docentes		Guitarras Pc CDs Equipo de sonido





Bienvenidos al Colegio

El futuro de los niños es siempre hoy, mañana será tarde.



24.2.- GESTION DE RECURSOS HUMANOS.-

Objetivos esperados	Acciones	Responsables	Tiempo	Recursos
Complementar el equipo profesional docente y directivo con la incorporación de profesionales de otras especialidades afines a la docencia		<ul style="list-style-type: none"> • Dirección • UTP 	A partir de 2008	
Incorporación de psicólogo.	El cual asesora a Dirección y profesores en la detección de alumnos con problemas de rendimiento o conductuales. El psicólogo diagnostica el clima institucional y propone tareas. Apoyo específico	<ul style="list-style-type: none"> • Dirección 		Sala de atención y mobiliario





Bienvenidos al Colegio

El futuro de los niños es siempre hoy, mañana será tarde.



Objetivos esperados	Acciones	Responsables	Tiempo	Recursos
Incorporación de sicopedagogo o profesor de Educación Diferencial.	En conjunto con docentes, psicólogo detectan alumnos con deficiencias en aprendizaje.	<ul style="list-style-type: none">• Docentes• UTP	A partir de 2008	Sala de atención y mobiliario.
Incorporación de Asesor Pedagógico.	Asesora a Jefa de UTP en diagnosticar el progreso de los Planes de Mejoras. Participa del Diagnóstico Institucional. Asesora a Dirección en el Control de los Planes propuestos.	<ul style="list-style-type: none">• UTP• Dirección	A partir 2008	PC Oficina Mobiliario





Bienvenidos al Colegio

El futuro de los niños es siempre hoy, mañana será tarde.



24.3.- GESTIÓN DE RECURSOS INFRAESTRUCTURA Y DIDACTICOS

Objetivos esperados	Acciones	Responsables	Tiempo	Recursos
Incorporación a JEC Formar equipo interdisciplinario	Buscar por Intermedio de financiamiento de la banca crédito que permita lograra objetivo Habilitar salas para nuevos profesionales y de refuerzo	Sostenedor	Hasta el año 2012	Crédito hipotecario Recursos SEP y propios
Motivar a los alumnos el uso de las TICs	Habilitar sala de Computación	Sostenedor	Año 2011	Recursos SEP y propios
Complementar la planificación de clases con motivadores y efectivo usos de elementos didácticos	Adquirir : Notebooks Pizarra electrónica Fotocopiadora Impresoras Mapas Microscopio digital Sistemas de audio Elementos deportivos Elementos didácticos para matemáticas y ciencias naturales Libros biblioteca de aula	Sostenedor	Desde 2008 hasta el 2012	Recursos propios y SEP





Bienvenidos al Colegio

El futuro de los niños es siempre hoy, mañana será tarde.



Objetivos esperados	Acciones	Responsables	Tiempo	Recursos
Fomentar el hábito lector y apoyo didáctico a todos los subsectores que lo requieran	Habilitar muebles para bibliotecas de aula Adquirir libros y otros materiales impresos para otros subsectores	Sostenedor	Año 2009	Muebles de pared Libros Diccionarios Atlas Recursos SEP y Propios
Reforzar contenidos en lenguaje y matemáticas	Habilitar sala	Sostenedor		Recursos Propios y SEP
Reforzamiento de contenidos alumnos SEP	Habilitar sala	Sostenedor		Recursos Propios y SEP





Bienvenidos al Colegio

El futuro de los niños es siempre hoy, mañana será tarde.



24.4.- GESTION DE COMUNICACIÓN CON COMUNIDAD ESCOLAR

Objetivos esperados	Acciones	Responsables	Tiempo	Recursos
Establecer un calendario académico a través del cual la comunidad educativa se informe de la planificación anual	Confección de calendario anual Entrega de calendario anual a los docentes Generar una instancia de conocimiento del calendario académico por parte de la comunidad educativa donde participen apoderados, docentes, dirección y equipo técnico	<ul style="list-style-type: none">• Dirección• UTP	1 vez al año	Papel fotocopia Aulas





Bienvenidos al Colegio

El futuro de los niños es siempre hoy, mañana será tarde.



Gabriela Mistral

Objetivos esperados	Acciones	Responsables	Tiempo	Recursos
<p>Establecer un sistema de comunicación sistemático con los estamentos del colegio</p>	<ul style="list-style-type: none"> • Reuniones mensuales de apoderados • Confección de impresos para apoderados y alumnos que informen Reglamento Interno • Reglamento de Evaluación • PEI • Rendimiento escolar por alumno • Informe SIMCE • Informe de Gestión Educativa • Informe de uso de dineros recaudados por concepto de colegiatura • Informe de gastos SEP • Operación DEYSE 	<ul style="list-style-type: none"> • Dirección • UTP • Dirección 	<p>1 vez al Mes</p> <p>Rendimiento escolar 1 vez por mes</p> <p>Consejo Escolar reuniones calendarizadas con plan de acción por lo menos 4 sesiones al año</p>	<p>Papel fotocopia</p> <p>Aulas</p> <p>Papel Fotocopias Impresos Libretas de comunicaciones Afiches y Carteles Reglamento s y normativas Libros de Actas Consejo Escolar</p>





Bienvenidos al Colegio

El futuro de los niños es siempre hoy, mañana será tarde.



24.4.- GESTIÓN DE PROYECTOS EDUCATIVOS Y DE APOYO

Objetivos esperados	Acciones	Responsables	Tiempo	Recursos
Participar activamente en proyectos en estos promovidos por el MINSAL o promovidos por la comunidad escolar	<p>Reuniones mensuales de directivos, profesores para evaluar ideas a proyectar</p> <p>Confeción de planes y proyectos y o actualizaciones de los ya existentes</p> <ul style="list-style-type: none"> • Proyecto enlaces • Bibliotecas CRA • Plan de Mejoramiento Educativo • Revisión de PEI • Proyectos de integración de alumnos con NEE 	<ul style="list-style-type: none"> • Dirección • Dirección • Dirección 	<p>1 vez al Mes</p> <p>A partir de 2003 con Enlaces</p> <p>A partir año 2008 con PME</p>	<p>Papel fotocopia</p> <p>Aulas</p> <p>Papel Fotocopias Impresos Fotocopiadora</p>
Participar activamente en las evaluaciones promovidas por el MINSAL y otras Instituciones	<ul style="list-style-type: none"> • SIMCE • PISA • Fundación Oceana • U Católica de Valparaíso • Fundación Chile MINSAL 	<ul style="list-style-type: none"> • Dirección • UTP • Profesores • Profesores y especialistas en NEE 	<p>Según calendarización</p>	<p>Aulas</p> <p>Lápices</p> <p>Papel fotocopia</p> <p>Fotocopiadora</p>



PROYECTO EDUCATIVO INTEGRAL



COLEGIO GABRIELA MISTRAL